





ES MANTA DE GRANNY SQUARES 3D

08	03	02	09	04	05
07	12	11	10	01	20
06	01	14	15	02	17
05	24	13	16	03	08
10	09	04	21	12	07
11	18	23	06	19	22

75 cm

75 cm

GRANNY 3D		
01	Oso	x2
02	Manzana	
03	Nube	
04	Mariquita	
05	Sol	
06	Fresa	x1
07	Cactus	
08	Piña	
09	Ratón	
10	Caracol	
11	Naranja	
12	Cerdito	
13	Arcoiris	
14	Girasol	
15	Margarita	
16	Conejo	x1
17	Oveja	
18	Seta	
19	Mariposa	
20	Amapola	
21	Estrella	
22	Gato	
23	Abeja	
24	Flor Naranja	

Materiales

1 kit Katia CAL Mini Explorer con 34 ovillos Katia United Cotton en 12 colores diferentes:

	S1	S2	S3
x1	#2 negro	#2 negro	#2 negro
x9	#3 crudo	#1 blanco	#1 blanco
x2	#4 rojo	#4 rojo	#4 rojo
x2	#9 mostaza	#9 mostaza	#9 mostaza
x1	#11 marrón pálido	#11 marrón pálido	#11 marrón pálido
x3	#14 gris claro	#14 gris claro	#14 gris claro
x1	#20 caqui	#20 caqui	#20 caqui
x3	#21 verde blanquecino	#21 verde blanquecino	#21 verde blanquecino
x3	#22 turquesa oscuro	#22 turquesa oscuro	#22 turquesa oscuro
x4	#28 maquillaje	#28 maquillaje	#13 gris piedra
x1	#29 naranja	#29 naranja	#29 naranja
x4	#30 marrón cobre	#30 marrón cobre	#30 marrón cobre

Ganchillo 4 mm

Tijeras

Aguja lanera

Nota: Los colores de *Katia United Cotton* mencionados a lo largo del patrón corresponden al Kit CAL Mini Explorer S1.



COMPRAR KIT

Puntos empleados

Punto de cadeneta, punto raso, punto bajo, punto medio alto (Pma), punto alto (Pa), punto doble alto, anillo mágico.

Ver puntos básicos en www.katia.com/ES/academy

Disminución: Introduce el ganchillo en el primer punto y saca hebra, introduce el ganchillo en el segundo punto y saca hebra, toma hebra y sácala por las 3 lazadas del ganchillo convirtiendo así 2 puntos bajos en un solo punto.

Punto Puff de 3 Pma: *Toma hebra, introduce el ganchillo en el punto y saca hebra *repetir 2 veces más en el mismo punto, toma hebra y saca por todas las lazadas que quedan en el ganchillo.

Punto Burbuja de 3 Pa: *Toma hebra, introduce el ganchillo en el punto y saca hebra, toma hebra y pasa por las dos primeras lazadas del ganchillo (como si se hiciera la primera parte de un punto alto)* repetir 2 veces más en el mismo punto, toma hebra y saca por todas las lazadas que quedan en el ganchillo.

Por la hebra trasera: Realiza los puntos introduciendo el ganchillo solo por la hebra trasera del punto.

Por la hebra delantera: Realiza los puntos introduciendo el ganchillo solo por la hebra delantera del punto.

Muestra

Cada *ganny square 3D* mide 12 x 12 cm, trabajados con ganchillo 4mm.

Realización

El patrón está compuesto por **24 motivos** diferentes, repitiéndose dos veces los 12 primeros para obtener un total de 36 granny squares 3D, que son los que componen la manta.

Cada granny cuenta con **gráficos con leyenda de símbolos utilizados y vídeos*** de apoyo.

*Clica en el **botón VER VÍDEO** debajo de cada lista de Símbolos utilizados.



Notas

Las **letras en mayúscula** corresponden a cada uno de los gráficos que forma un granny 3D:

- **A** = Base del granny
- **B / C / D** = Detalles para añadir a la base del granny

Gráficos

Los gráficos de los granny squares se leen **desde el centro hacia afuera** siguiendo el sentido contrario de las agujas del reloj (= **de derecha a izquierda**).

Los números pequeños dentro del gráfico indican el **número de vuelta** o fila que se va a comenzar.

Inicio de vuelta con:

- **3 cadenas** de subida en vueltas trabajadas a *punto alto*.
- **2 cadenas** de subida en vueltas trabajadas en *punto medio alto*.
- **1 cadena** de subida en vueltas trabajadas en *punto bajo*.

Todos los **puntos de cadena de inicio cuentan como primer punto**, a excepción de cuando se hace un *punto bajo* en el mismo punto del *punto de cadena*.

Junto a cada gráfico se indica:

- el **nº de veces** que se realiza entre paréntesis. Ejemplo: A (x1) | B (x1) | C (x2)
- **color empleado** en vueltas del gráfico o en el gráfico completo.

Ejemplos: A (x1) · 1-3 #11
 · 4-6 #14 B (x1) #28

Consejos

1. Realiza el **primer punto de vuelta** introduciendo el ganchillo por la hebra del *punto raso* de final de vuelta y por el primer punto de la vuelta para equilibrar la altura de los puntos iniciales.
2. Introduce el **cambio de color** en el *punto raso* a final de vuelta.
3. Tras cambiar de color, corta la hebra del color que no se va a utilizar y haz un **nudo por detrás de la labor** para asegurar.
4. **Remata los hilos** al acabar el *granny square*, antes de coser o bordar los detalles, como sugerimos en el siguiente vídeo.





x2

ES GRANNY SQUARE 3D [1]

Materiales

- Katia United Cotton
- col. #11 marrón pálido (x1)
- col. #14 gris claro (x1)
- col. #28 maquillaje (x1)
- col. #2 negro

Ganchillo 4 mm
Tijeras
Aguja lanera

Símbolos utilizados

- ▶ Inicio de vuelta
- Anillo mágico
- o Cadeneta
- Punto raso
- ± Punto bajo por la hebra trasera
- T Punto medio alto
- V 2 puntos medio altos en un mismo punto
- ƒ Punto alto
- ƒ Punto alto por la hebra trasera

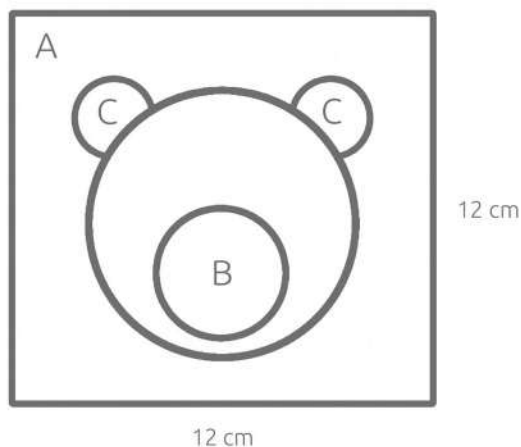

A (x1) · 1-3 #11
· 4-6 #14

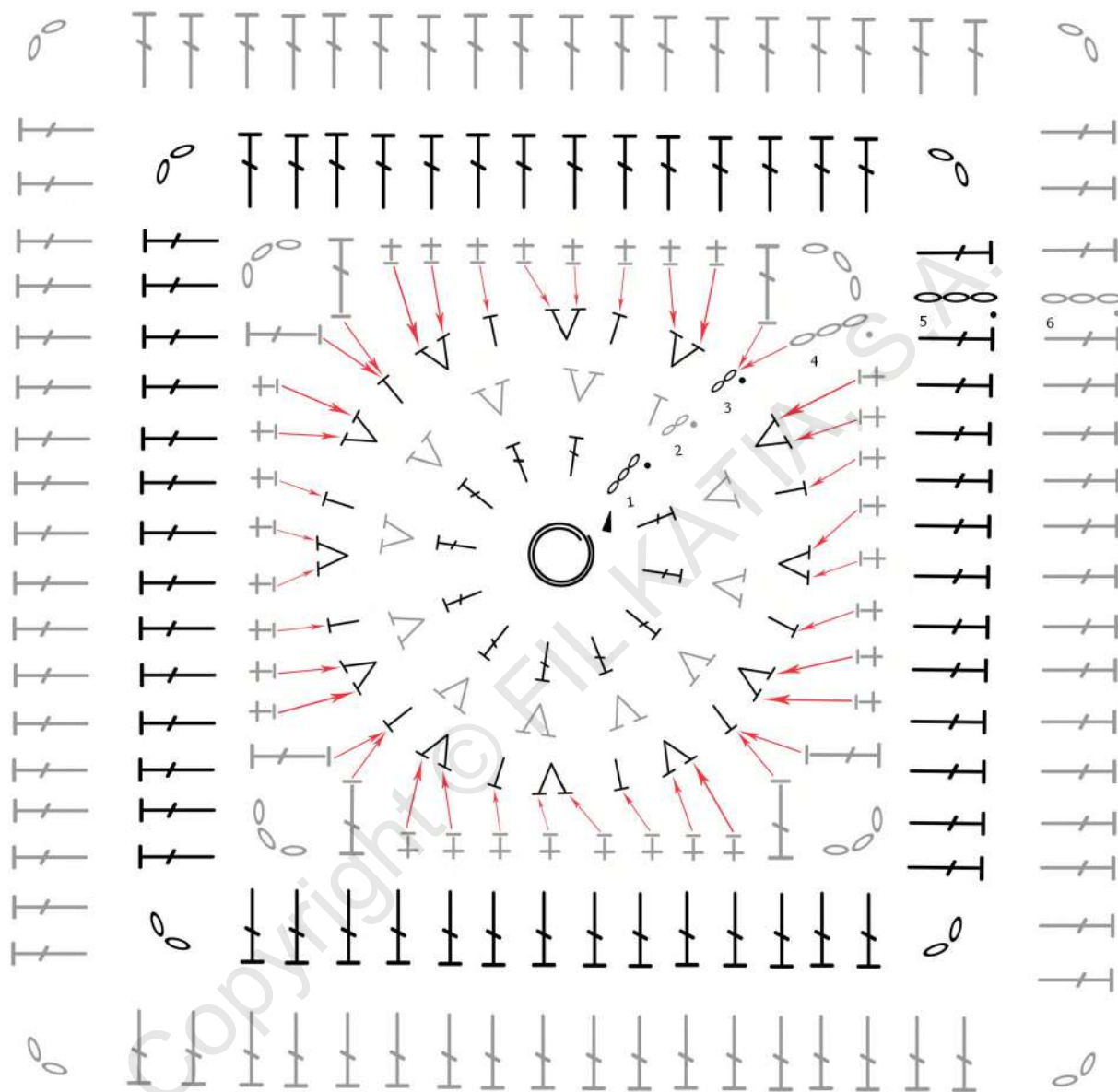

B (x1) #28

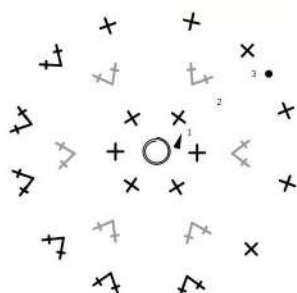

C (x2) #11

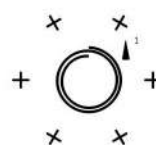



ES GRANNY SQUARE 3D [2]

Materiales

Katia United Cotton

- col. #21 verde blanquecino (x1)
- col. #30 marrón cobre (x1)
- col. #11 marrón pálido(x1)
- col. #4 rojo (x1)

Ganchillo 4 mm

Tijeras

Aguja lanera

Símbolos utilizados

- ▶ Inicio de vuelta
- Anillo mágico
- Cadeneta
- Punto raso
- ⋈ Punto raso por la hebra trasera
- + Punto bajo
- ± Punto bajo por la hebra trasera
- ∨ 2 puntos bajos en un mismo punto
- ⋈ Punto medio alto
- I Punto medio alto por la hebra trasera
- ∨ 2 puntos medio altos en un mismo punto
- ⋈ Punto alto
- I Punto alto por la hebra trasera
- ∨ 2 puntos altos en un mismo punto
- ∨ 3 puntos altos en un mismo punto

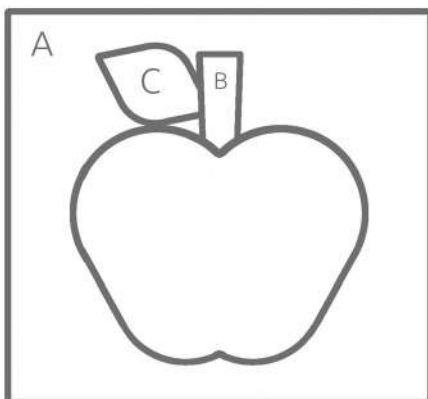

12 cm



A (x1) · 1-3 #4
 · 4-6 #30

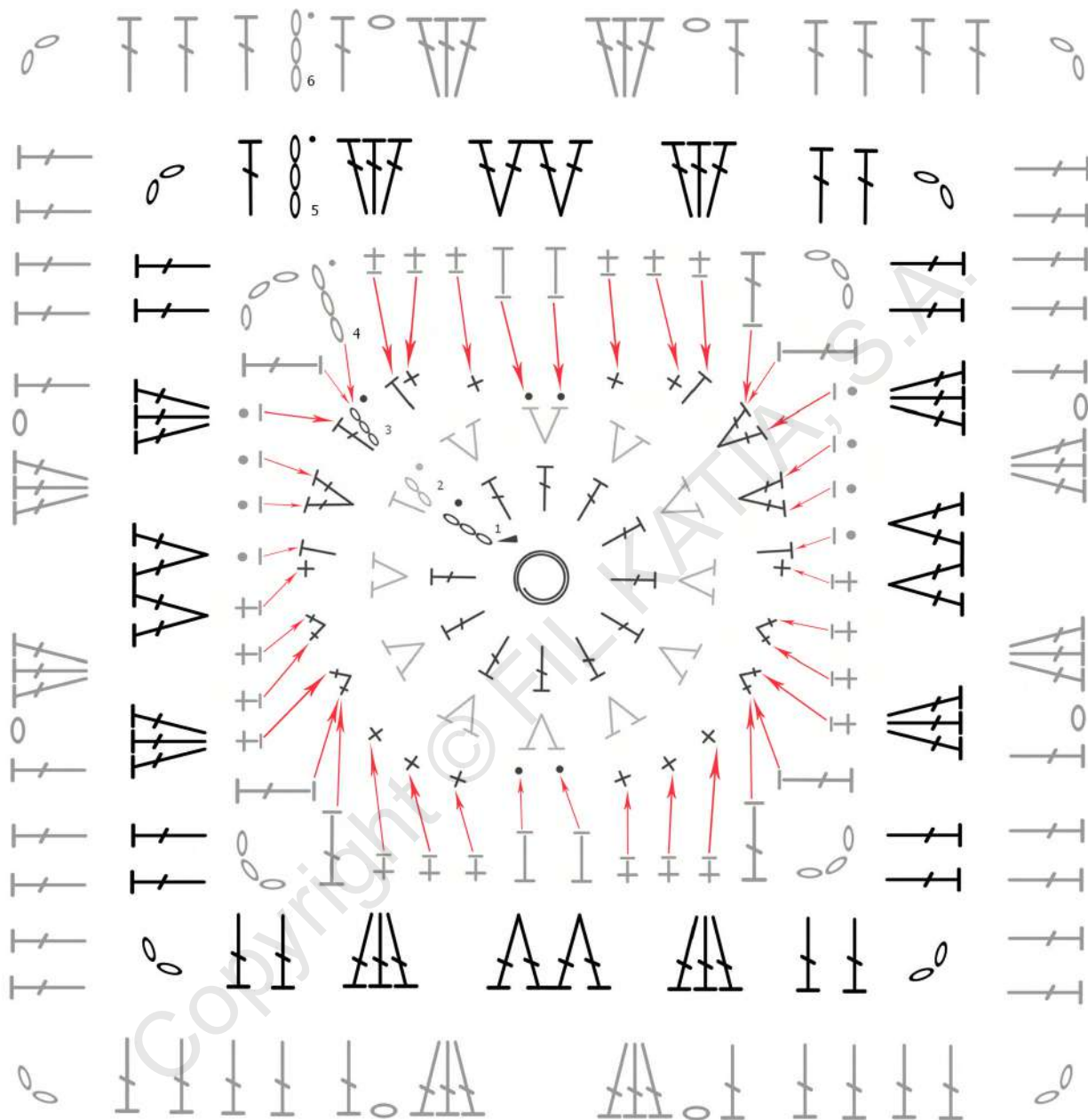

B (x1) #11



C (x1) #21

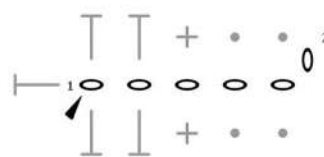



x2

ES GRANNY SQUARE 3D [3]

Materiales

- Katia United Cotton
- col. #3 crudo (x1)
- col. #14 gris claro (x1)
- col. #22 turquesa oscuro (x1)

Ganchillo 4 mm
Tijeras
Aguja lanera

Símbolos utilizados

- ▶ Inicio de vuelta
- Anillo mágico
- 0 Cadeneta
- Punto raso
- + Punto bajo
- ✕ 2 puntos altos en un mismo punto
- T Punto medio alto
- ⌣ Punto alto
- ∇ 2 puntos altos en un mismo punto

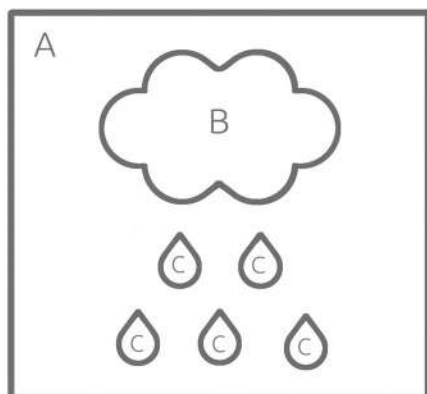

12 cm

12 cm



A (x1) #3

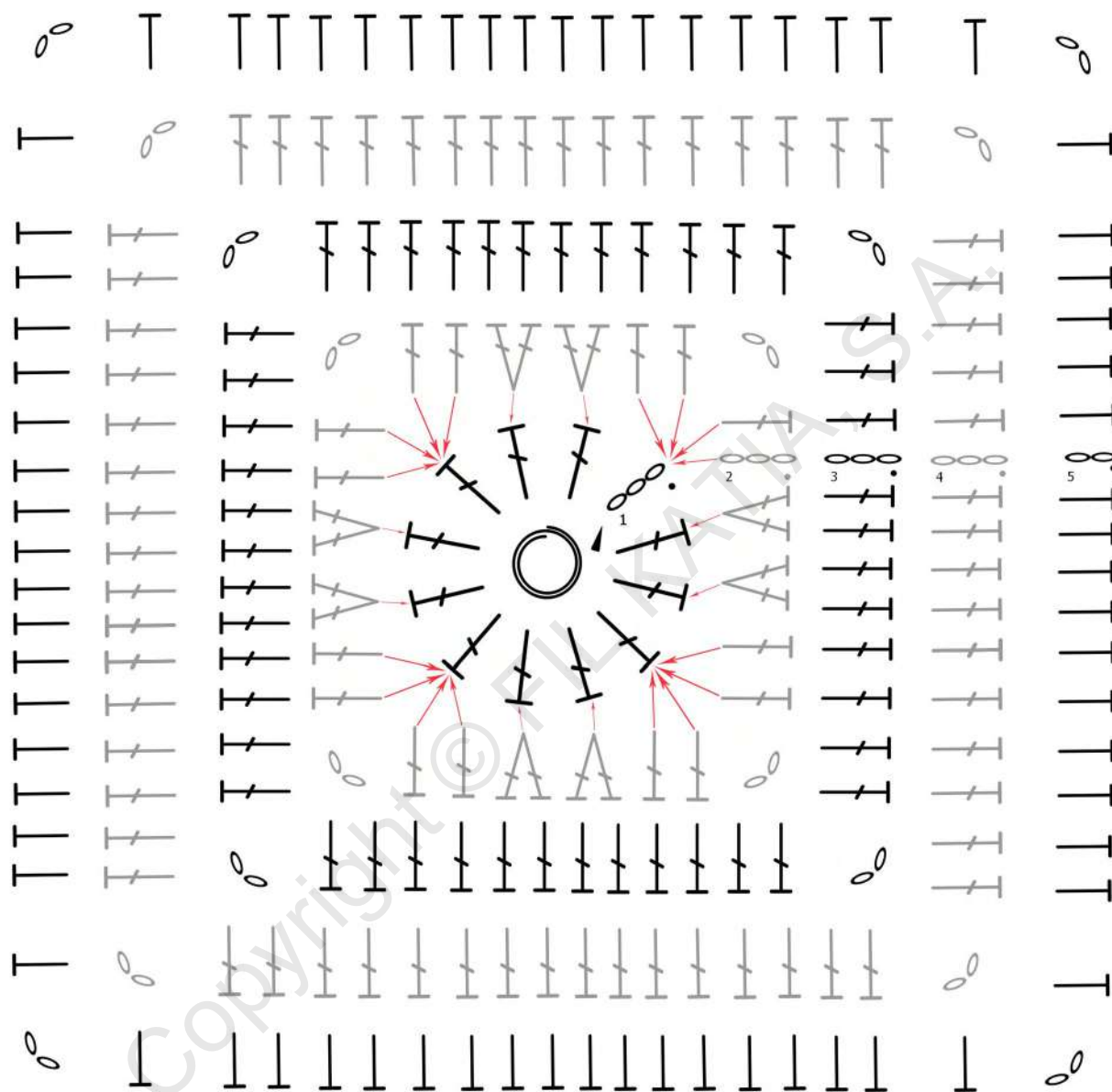

B (x1) #14

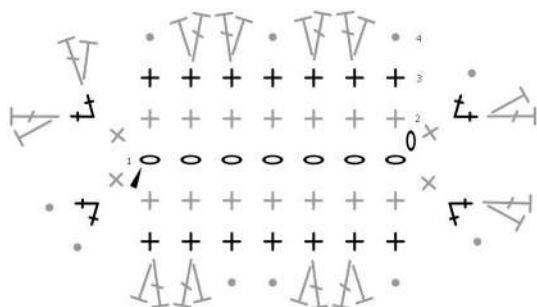

C (x5) #22





ES GRANNY SQUARE 3D [4]

Materiales

Katia United Cotton

- col. #4 rojo (x1)

- col. #21 verde blanquecino (x1)

- col. #2 negro (x1)

Ganchillo 4 mm

Tijeras

Aguja lanera

Símbolos utilizados

- ▶ Inicio de vuelta
- Anillo mágico
- o Cadeneta
- Punto raso
- ± Punto bajo por la hebra trasera
- ┌ Punto medio alto
- ∨ 2 puntos medio altos en un mismo punto
- ┆ Punto alto
- ┆ Punto alto por la hebra trasera
- ∨ 2 puntos altos en un mismo punto
- ∨ 3 puntos altos en un mismo punto

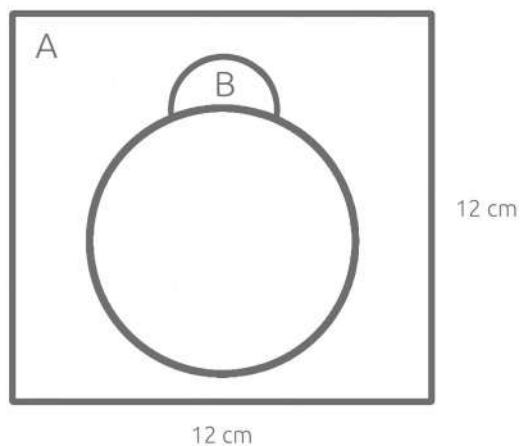

A (x1) · 1-3 #4
· 4-6 #21

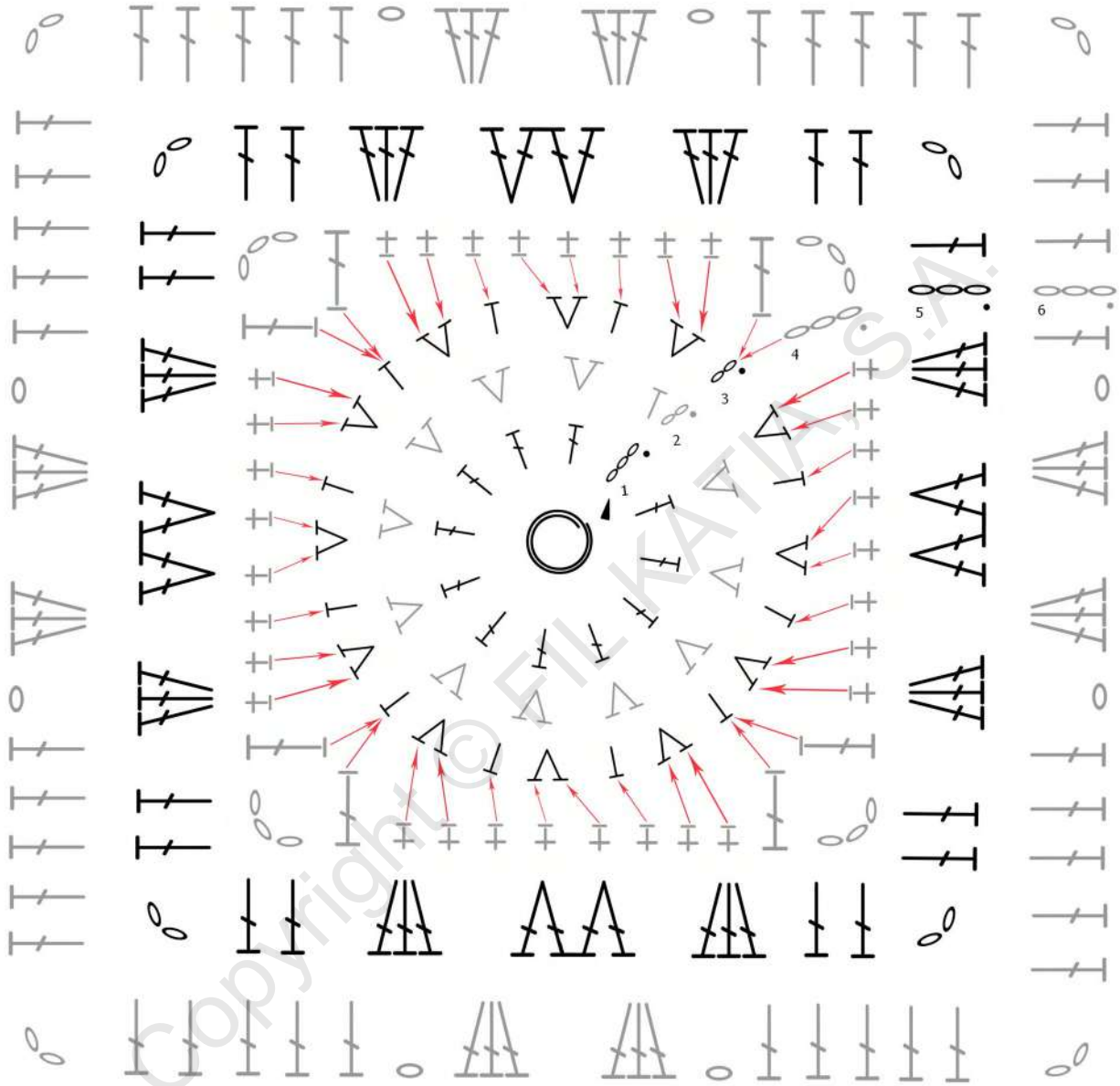

B (x1) #2

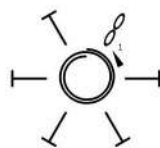



x2

ES GRANNY SQUARE 3D [5]

Materiales

- Katia United Cotton
 - col. #22 turquesa oscuro (x1)
 - col. #9 mostaza (x1)
 - col. #29 naranja (x1)
 - col. #2 negro

Ganchillo 4 mm
 Tijeras
 Aguja lanera

Símbolos utilizados

- ▶ Inicio de vuelta
- Anillo mágico
- Cadeneta
- Punto raso
- + Punto bajo
- ± Punto bajo por la hebra trasera
- ∨ 2 puntos bajos en un mismo punto
- ┌ Punto medio alto
- └ Punto alto
- ┌┐ Punto alto por la hebra trasera
- └└ Trabajar en la hebra delantera

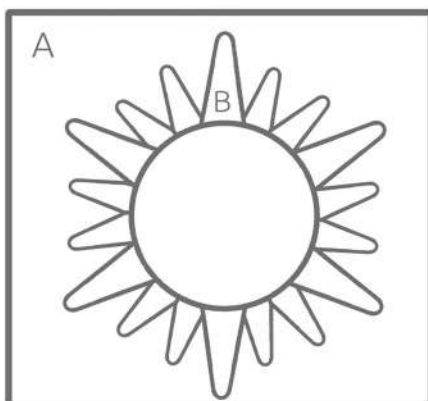

12 cm

12 cm



A (x1) · 1-6 #9
· 7-9 #22

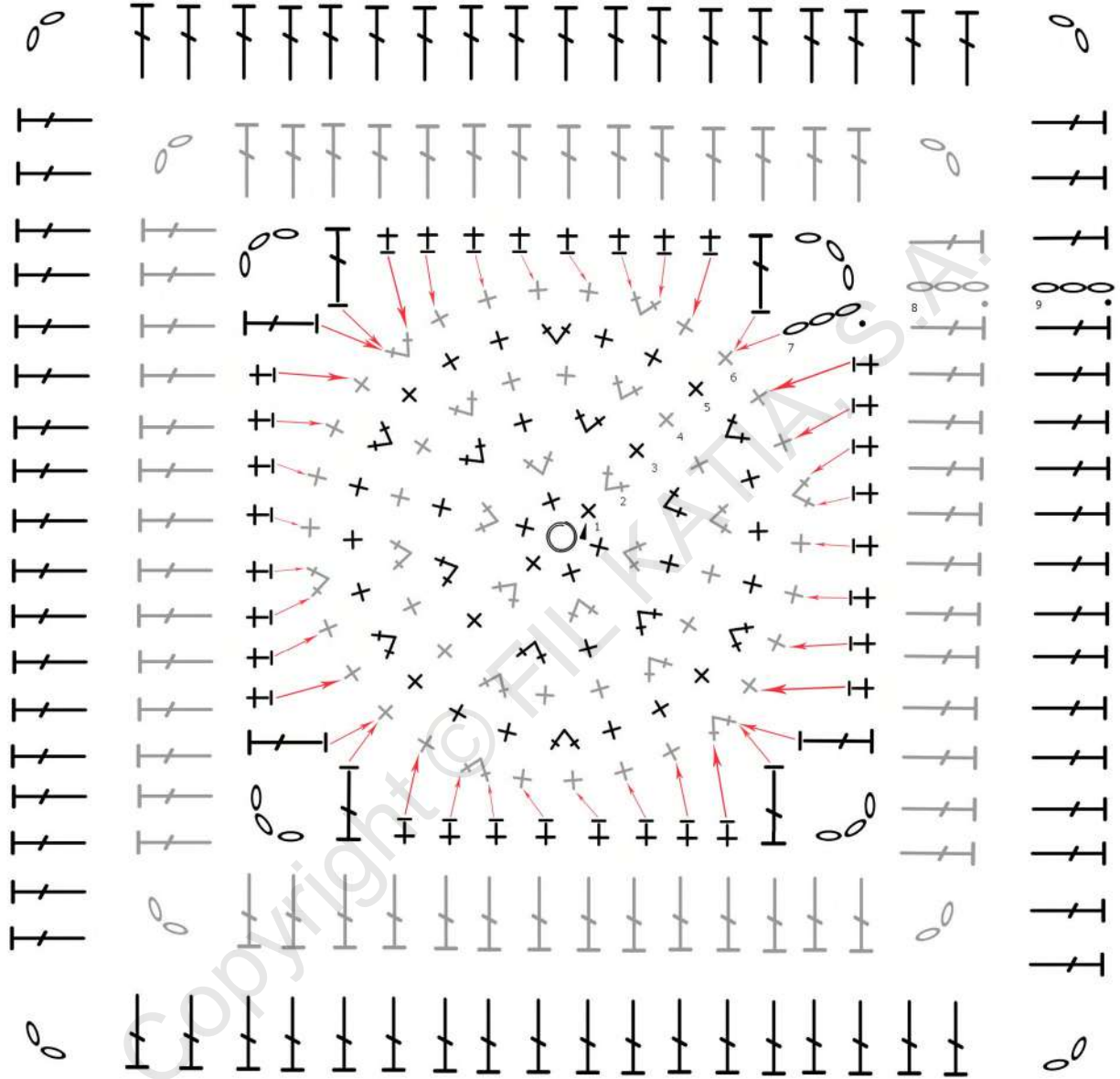

B (x1) #29

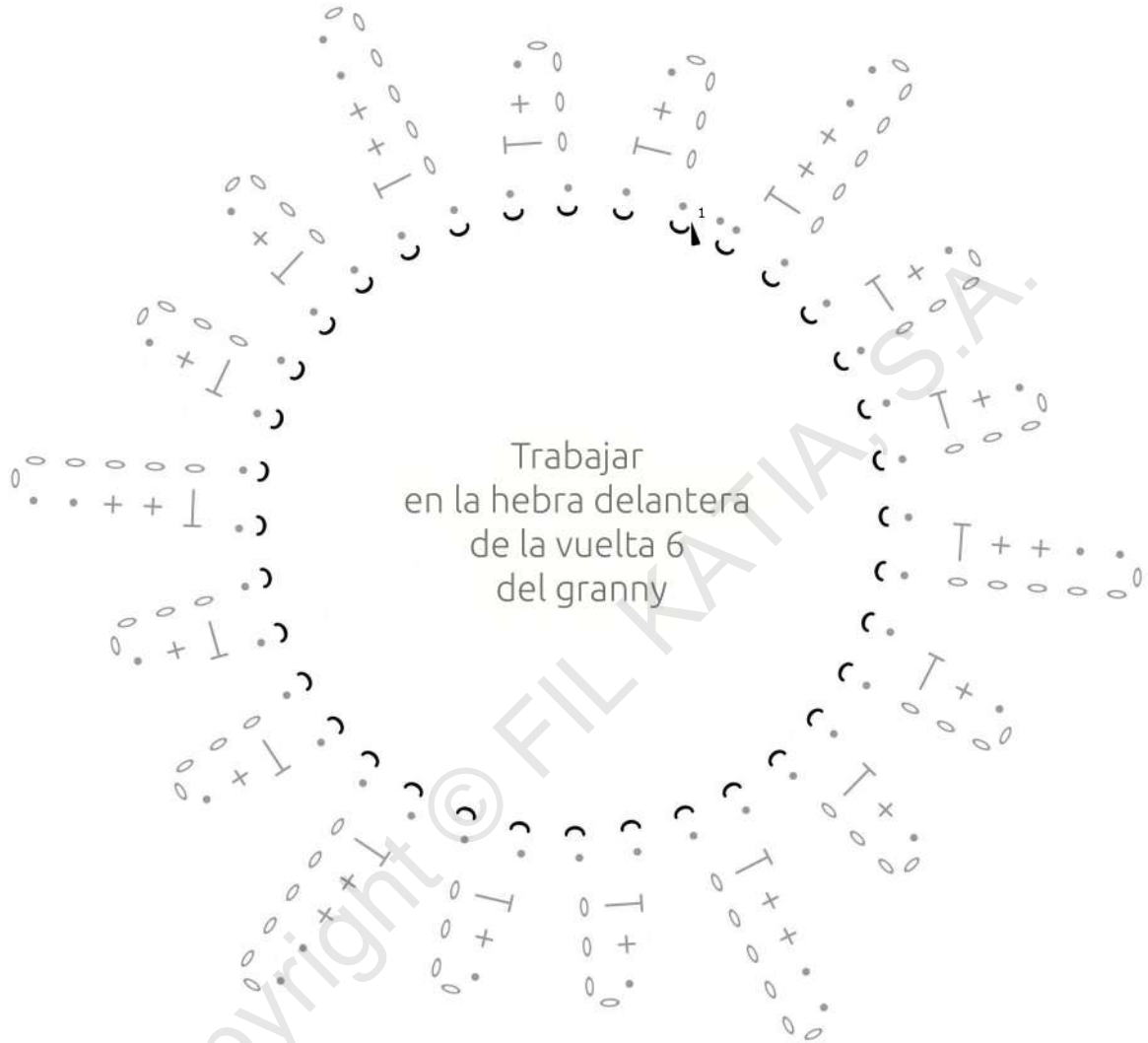



x2

ES GRANNY SQUARE 3D [6]

Materiales

- Katia United Cotton
- col. #28 maquillaje (x1)
- col. #20 caqui (x1)
- col. #4 rojo (x1)
- col. #3 crudo

Ganchillo 4 mm
Tijeras
Aguja lanera

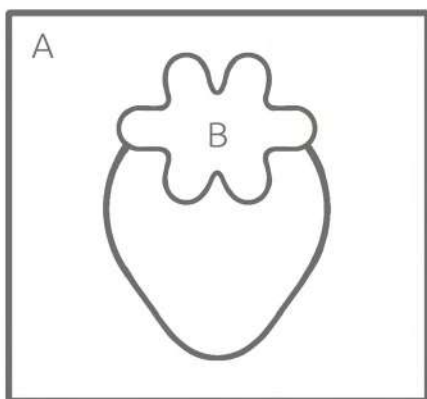

12 cm

Símbolos utilizados

- ▶ Inicio de vuelta
- Anillo mágico
- Cadeneta
- Punto raso
- + Punto bajo
- ± Punto bajo por la hebra trasera
- ✕ 2 puntos bajos en un mismo punto
- I Punto medio alto por la hebra trasera
- † Punto alto
- ‡ Punto alto por la hebra trasera
- ∨ 2 puntos altos en un mismo punto
- ⋈ 3 puntos altos en un mismo punto



A (x1) · 1-3 #4
· 4-6 #28

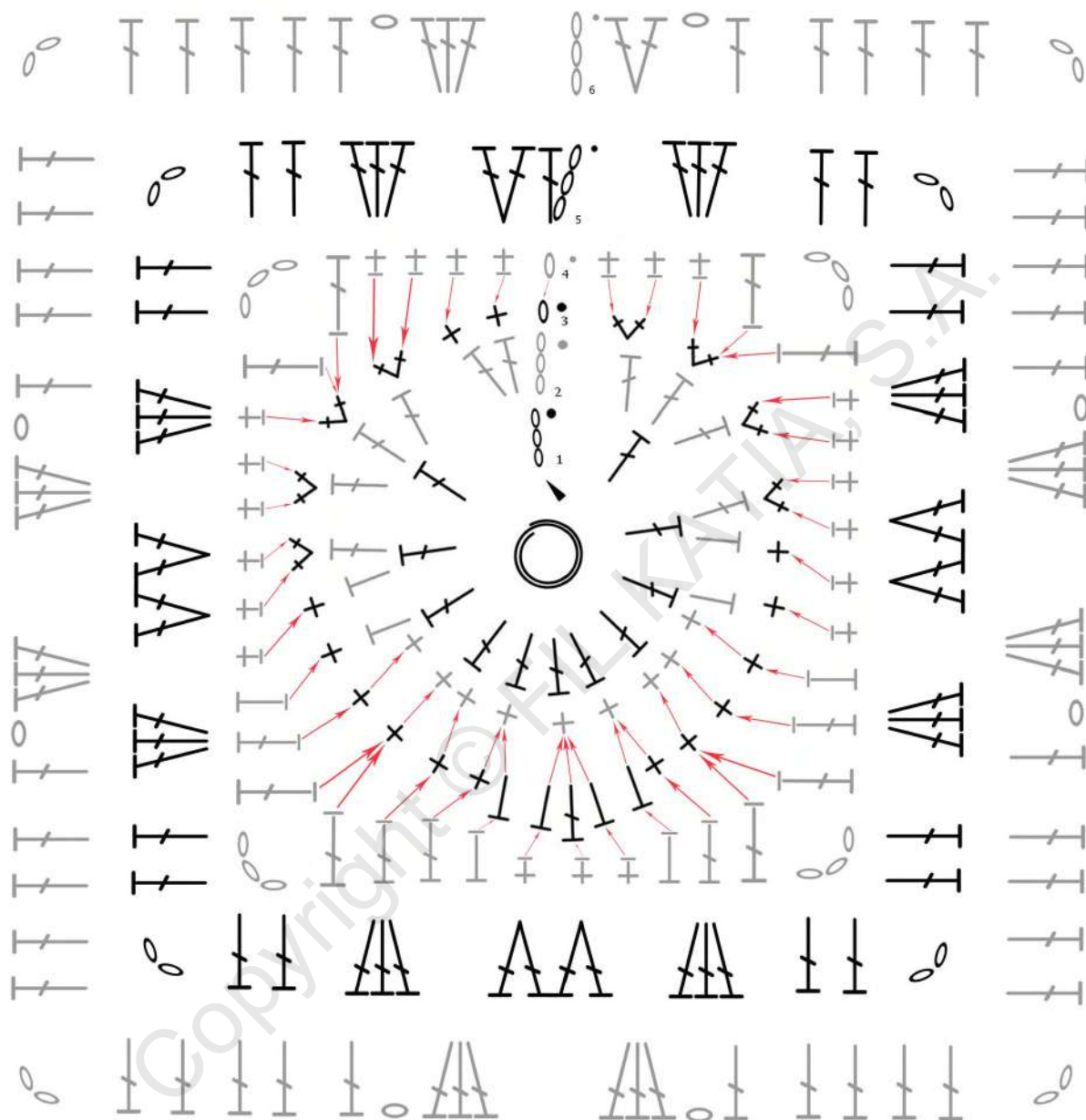

B (x1) #20

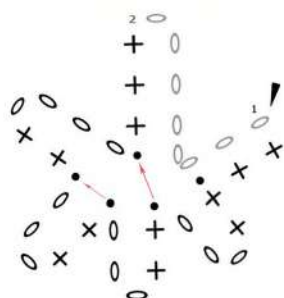



x2

ES GRANNY SQUARE 3D [7]

Materiales

Katia United Cotton

- col. #21 verde blanquecino (x1)
- col. #30 marrón cobre (x1)
- col. #11 marrón pálido(x1)
- col. #4 rojo (x1)
- col. #20 caqui

Ganchillo 4 mm

Tijeras

Aguja lanera

Símbolos utilizados

- ▶ Inicio de vuelta
- Anillo mágico
- o Cadeneta
- Punto raso
- + Punto bajo
- ± Punto bajo por la hebra trasera
- ✕ 2 puntos bajos en un mismo punto
- ✕ 2 puntos bajos en un mismo punto por la hebra trasera
- ⊥ Punto medio alto
- ⊥ Punto alto
- ∇ 2 puntos altos en un mismo punto por la hebra trasera

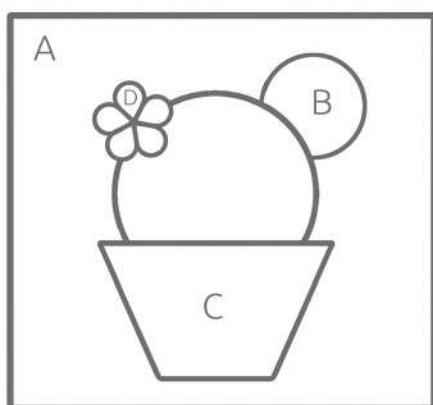

12 cm



A (x1) · 1-2 #21
· 3-6 #30

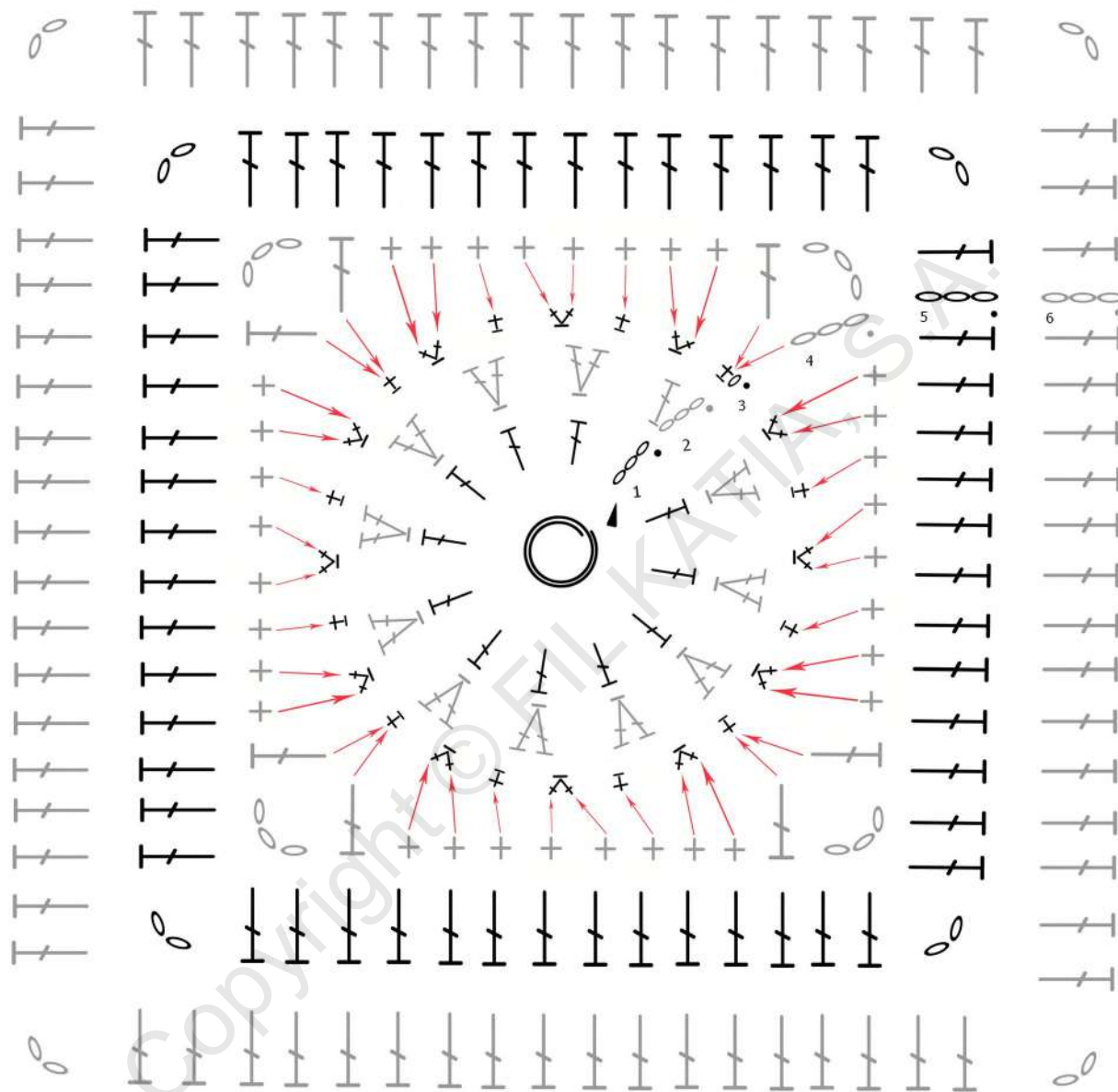

B (x1) #21

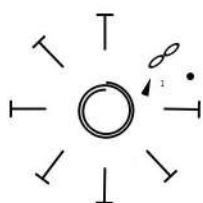

C (x1) #11

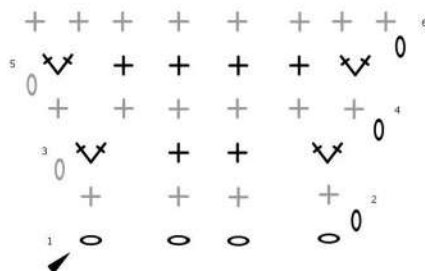

D (x1) #4

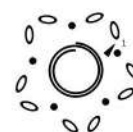



ES GRANNY SQUARE 3D [8]

Materiales

- Katia United Cotton
- col. #14 gris claro (x1)
- col. #21 verde blanquecino (x1)
- col. #9 mostaza (x1)

- Ganchillo 4 mm
- Tijeras
- Aguja lanera

Símbolos utilizados

- ▶ Inicio de vuelta
- Anillo mágico
- o Cadeneta
- Punto raso
- ± Punto bajo por la hebra trasera
- ⌋ Punto alto
- ⌋ Punto alto por la hebra trasera
- ∨ 2 puntos altos en un mismo punto
- ∨∨ 3 puntos altos en un mismo punto
- ⊖ Punto Puff de 3 Pma

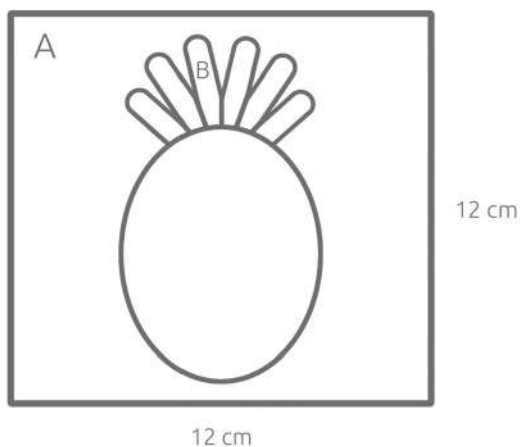

A (x1) · 1-3 #9
· 4-6 #14

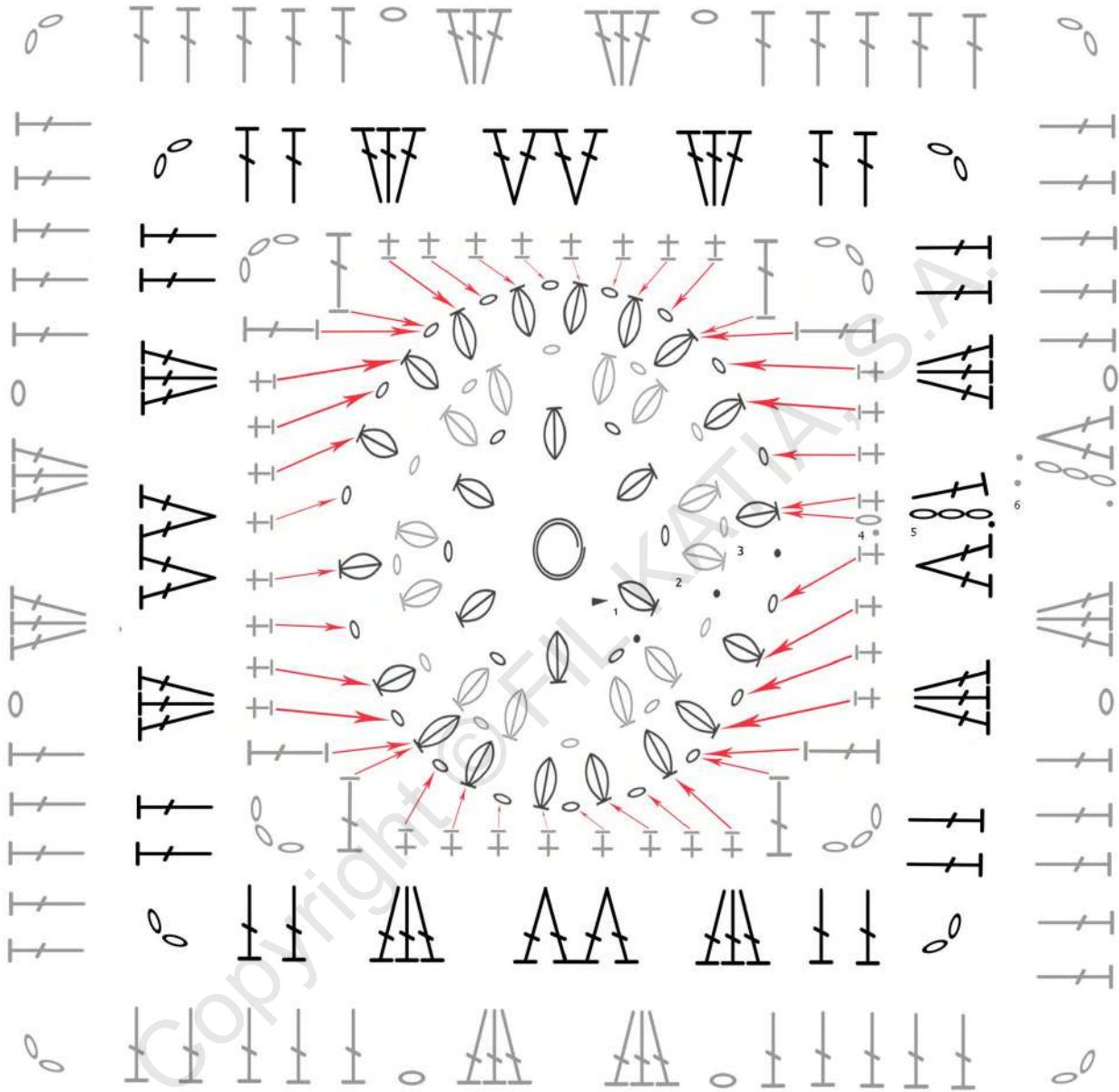

B (x1) #21





x2

ES GRANNY SQUARE 3D [9]

Materiales

- Katia United Cotton
- col. #3 crudo (x1)
- col. #14 gris claro (x1)
- col. #28 maquillaje (x1)
- col. #2 negro
- col. #4 rojo

Ganchillo 4 mm
Tijeras
Aguja lanera

Símbolos utilizados

- Inicio de vuelta
- Anillo mágico
- Cadeneta
- Punto raso
- Punto bajo
- Punto bajo por la hebra trasera
- 2 puntos bajos en un mismo punto por la hebra trasera
- Punto alto
- 2 puntos altos en un mismo punto

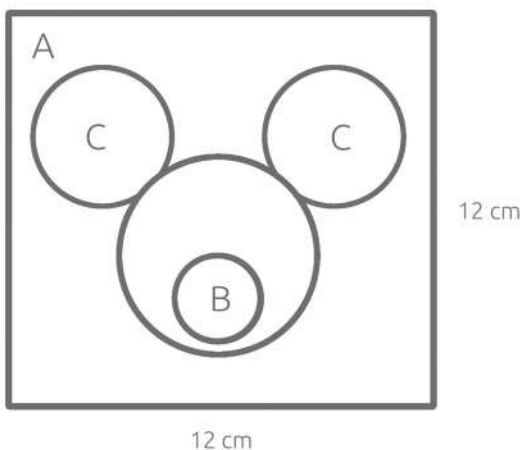

A (x1) · 1-2 #14
· 3-6 #28

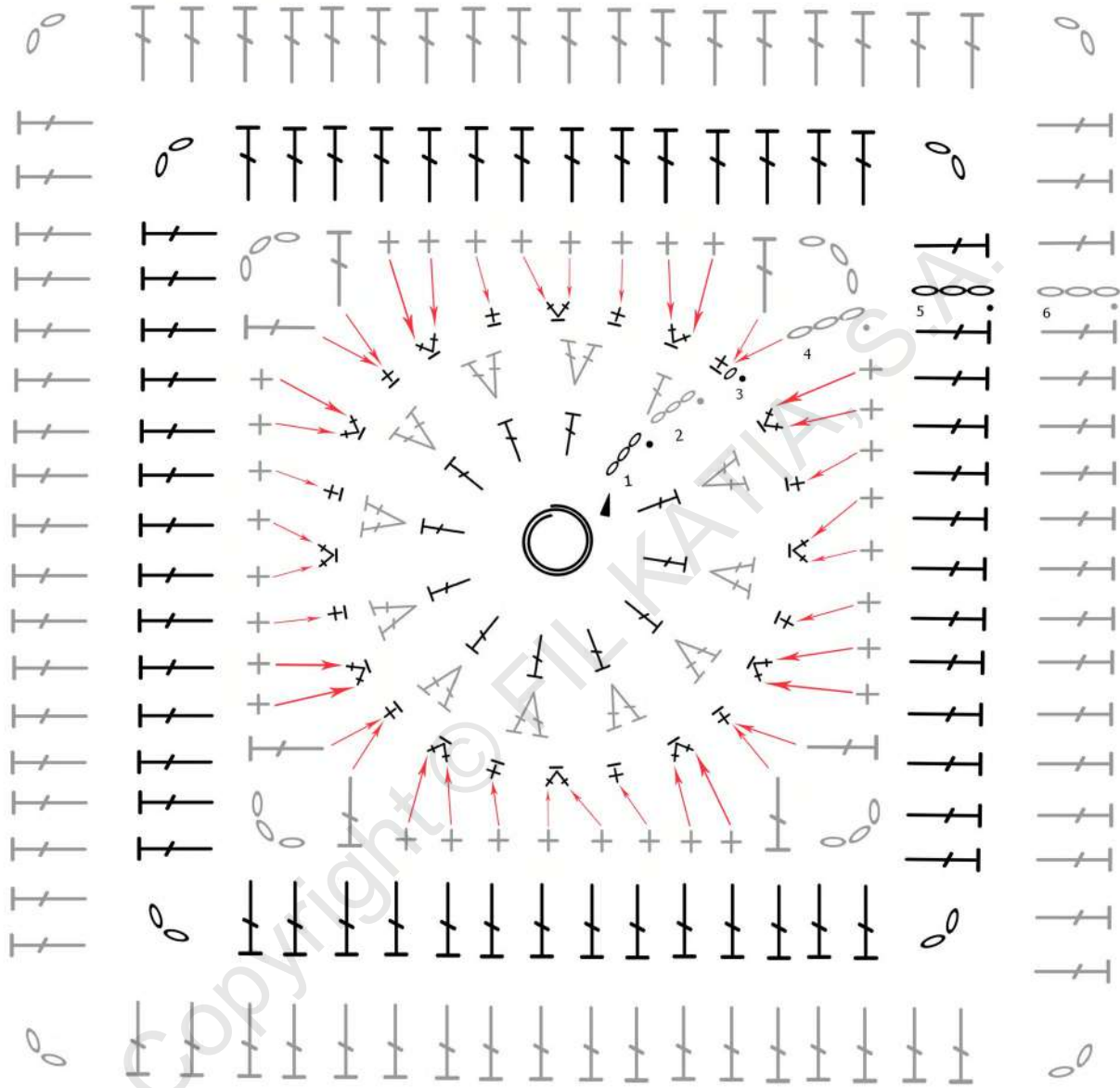

B (x1) #3

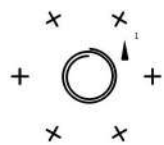

C (x2) · 1-2 #3
· 3 #14

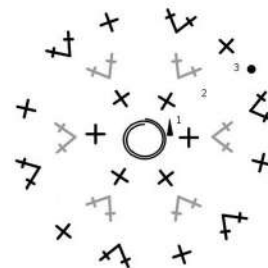



ES GRANNY SQUARE 3D [10]

Materiales

Katia United Cotton

- col. #21 verde blanquecino (x1)

- col. #30 marrón cobre(x1)

- col. #3 crudo (x1)

- col. #28 maquillaje

Ganchillo 4 mm

Tijeras

Aguja lanera

Símbolos utilizados

- ▶ Inicio de vuelta
- Anillo mágico
- o Cadeneta
- Punto raso
- + Punto bajo
- ± Punto bajo por la hebra trasera
- ∨ 2 puntos bajos en un mismo punto por la hebra trasera
- † Punto alto
- ∇ 2 puntos altos en un mismo punto
- ∇∇ 3 puntos altos en un mismo punto

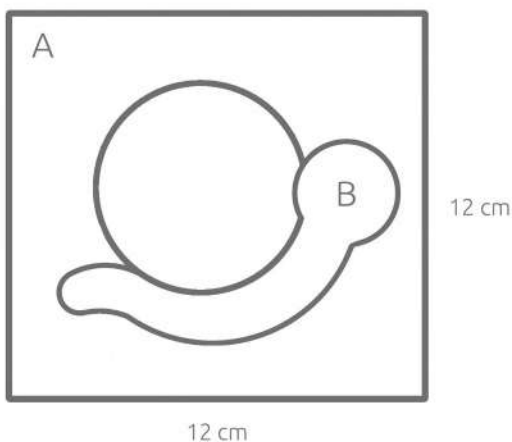

A (x1) · 1-2 #30

· 3-6 #3

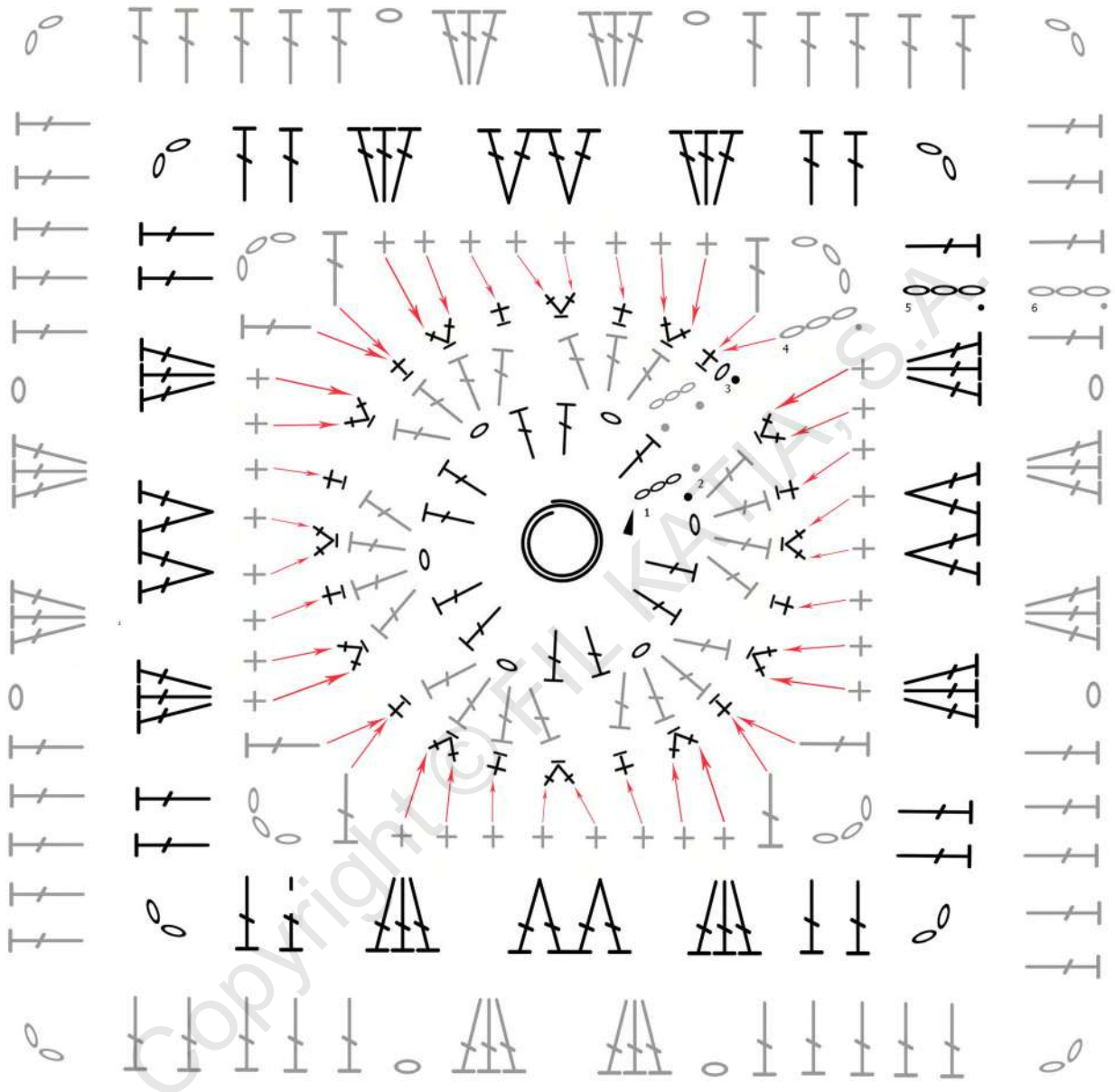

B (x1) #21

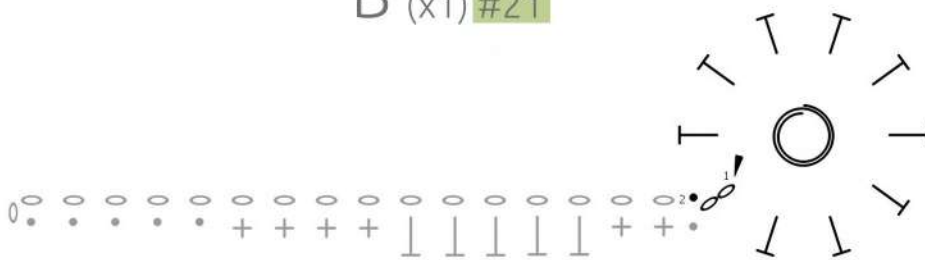



ES GRANNY SQUARE 3D [11]

Materiales

Katia United Cotton

- col. #21 verde blanquecino (x1)
- col. #29 naranja (x1)
- col. #11 marrón pálido(x1)
- col. #3 crudo (x1)
- col. #20 caqui (x1)

Ganchillo 4 mm

Tijeras

Aguja lanera

Símbolos utilizados

- ▶ Inicio de vuelta
- Anillo mágico
- Cadeneta
- Punto raso
- + Punto bajo
- ± Punto bajo por la hebra trasera
- ✕ 2 Puntos bajos en un mismo punto
- ✕ 2 Puntos bajos en un mismo punto por la hebra trasera
- ┌ Punto medio alto
- └ Punto alto
- ┌└ Punto alto por la hebra trasera
- ┘ Trabajar en la hebra delantera

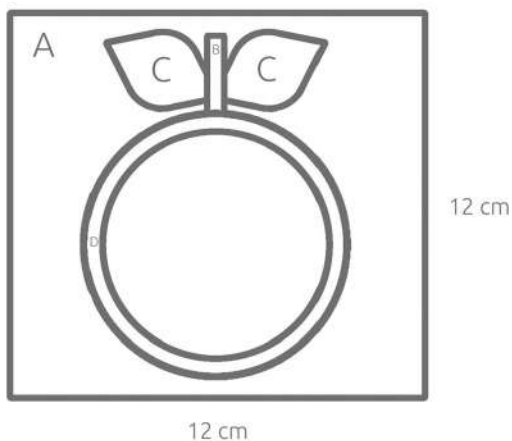

A (x1) · 1-4 #29 · 6 #29
 · 5 #3 · 7-9 #21

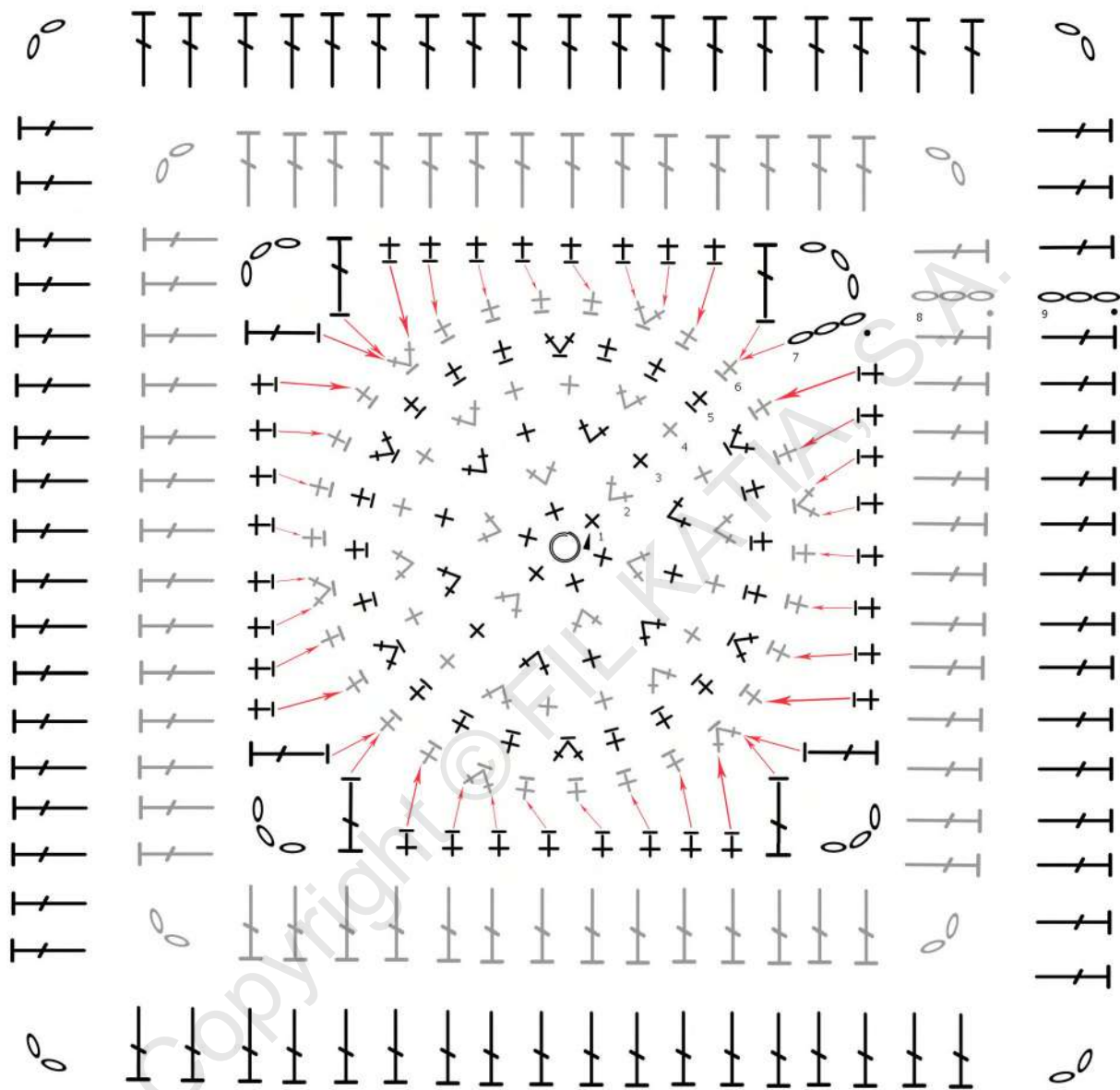

B (x1) #11

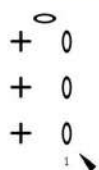

C (x2) #20

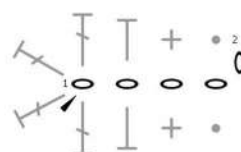

D (x1) #29





x2

ES GRANNY SQUARE 3D [12]

Materiales

Katia United Cotton

- col. #28 maquillaje (x1)
- col. #22 turquesa oscuro (x1)
- col. #30 marrón cobre (x1)
- col. #4 rojo
- col. #2 negro

Ganchillo 4 mm

Tijeras

Aguja lanera

Símbolos utilizados

- ▶ Inicio de vuelta
- Anillo mágico
- Cadeneta
- Punto raso
- + Punto bajo
- ± Punto bajo por la hebra trasera
- ∨ 2 puntos bajos en un mismo punto
- ✕ Disminución
- ⊥ Punto medio alto
- ⊥ Punto alto
- ⊥ Punto alto por la hebra trasera
- ∨ 2 puntos altos en un mismo punto
- ∨ 3 puntos altos en un mismo punto

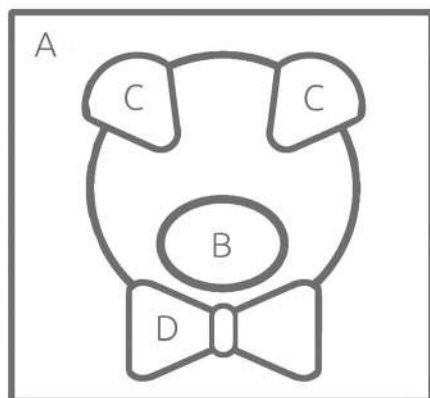

12 cm

12 cm



A (x1) · 1-6 #28
· 7-9 #22

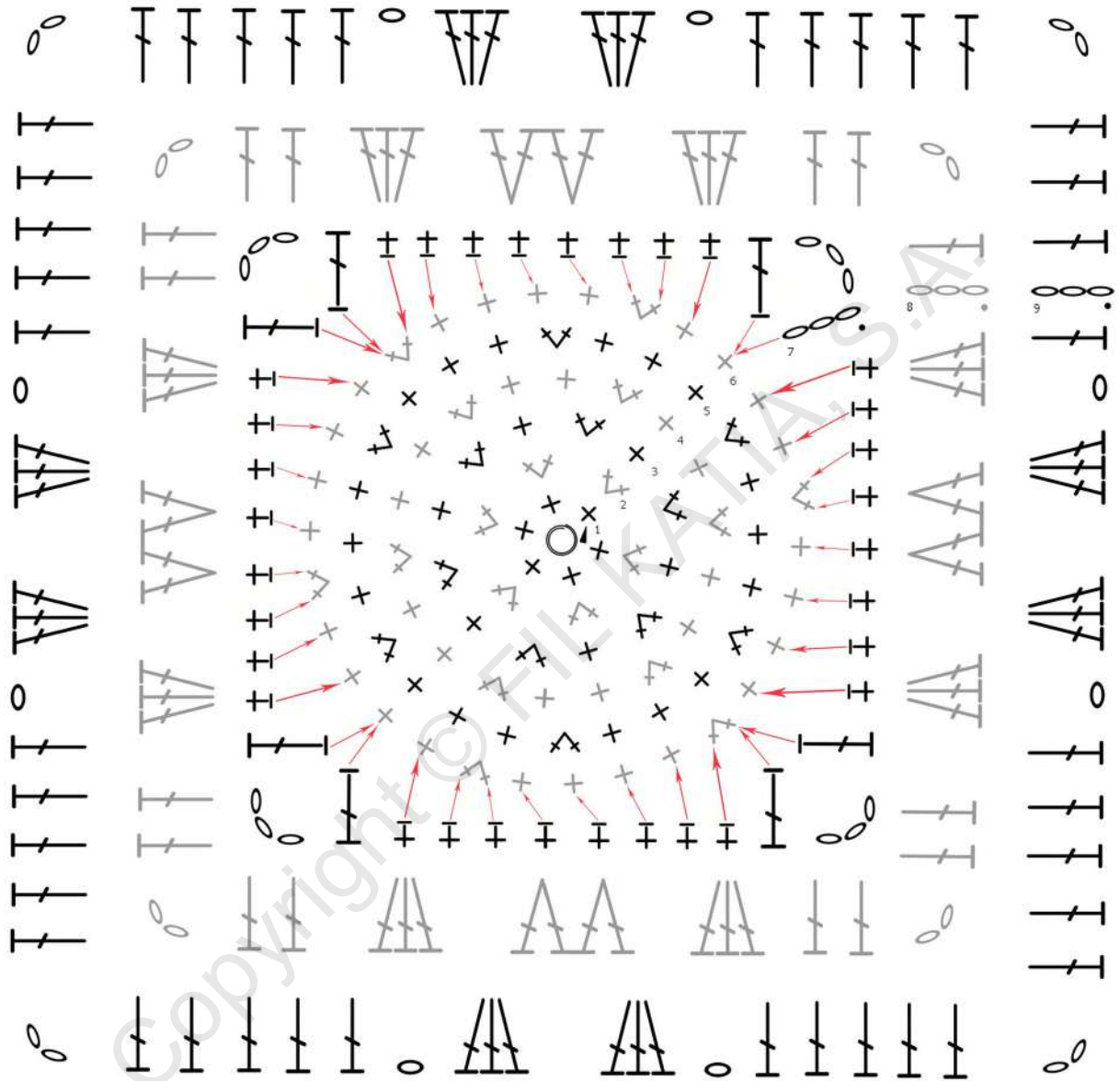

B (x1) #28

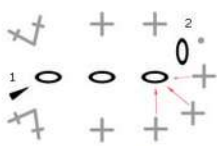

C (x2) #28

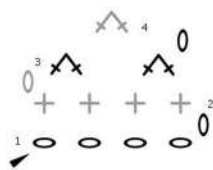

D (x1) #30

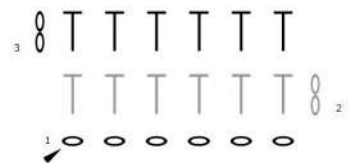



ES GRANNY SQUARE 3D [13]

Materiales

Katia United Cotton

- col. #28 maquillaje (x1)
- col. #4 rojo (x1)
- col. #29 naranja (x1)
- col. #9 mostaza (x1)
- col. #21 verde blanquecino (x1)
- col. #22 turquesa oscuro (x1)

Ganchillo 4 mm

Tijeras

Aguja lanera

Símbolos utilizados

- ▶ Inicio de vuelta
- Anillo mágico
- o Cadeneta
- Punto raso
- + Punto bajo
- ± Punto bajo por la hebra trasera
- ✖ 2 puntos bajos en un mismo punto
- ┌ Punto medio alto
- └ Punto medio alto por la hebra trasera
- ┆ Punto alto
- ┆┆ Punto alto por la hebra trasera

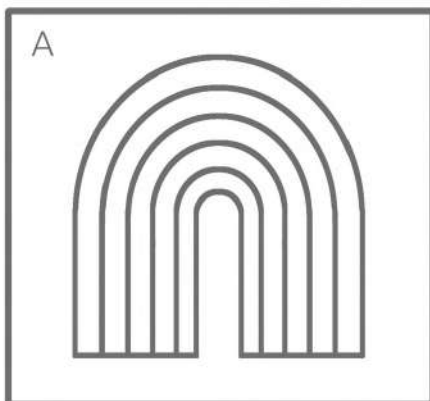

12 cm

12 cm



A (x1) · 1-2 #28 · 4 #21 · 6 #29 · 8-10 #28
· 3 #22 · 5 #9 · 7 #4

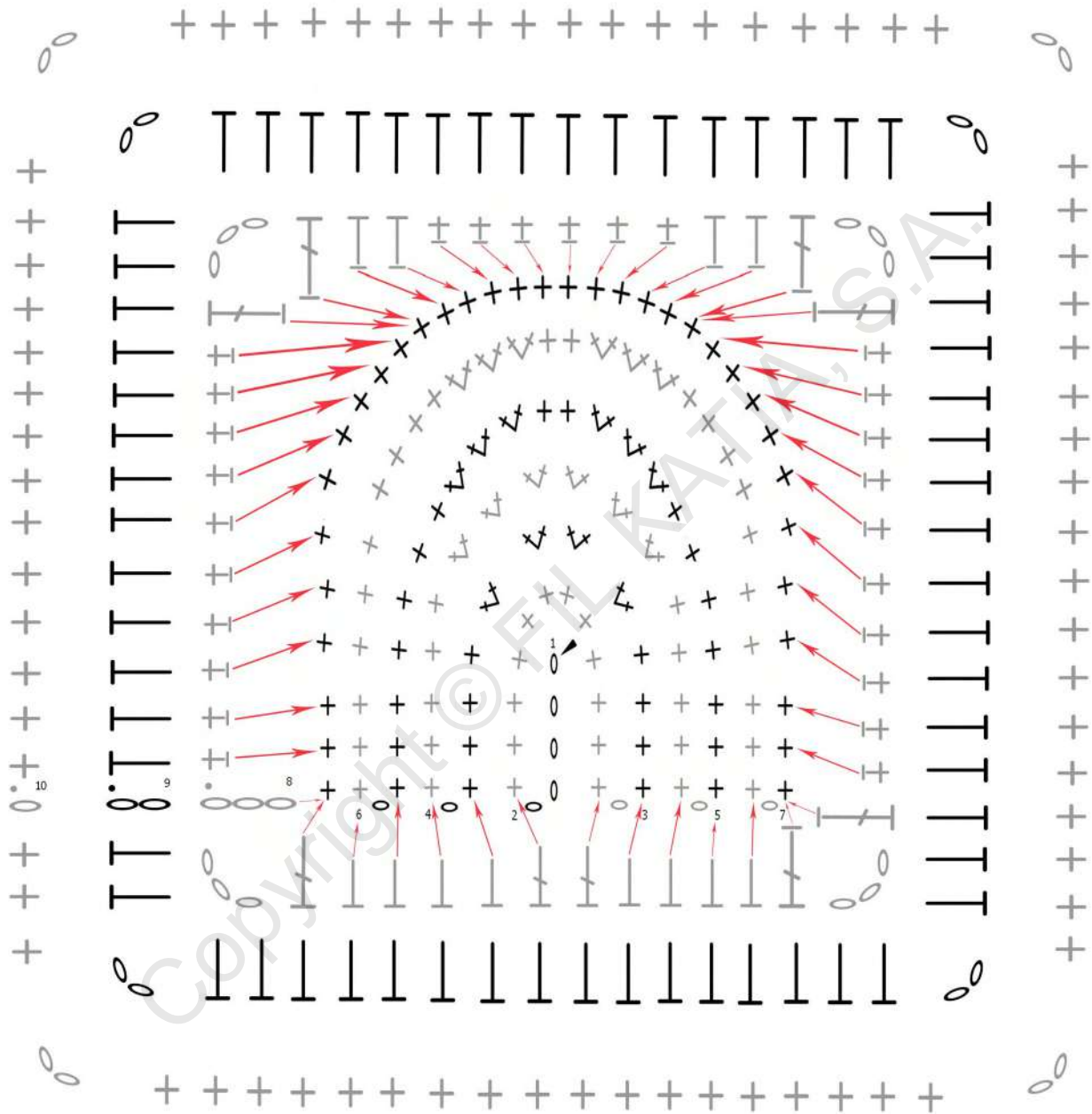



x1

ES GRANNY SQUARE 3D [14]

Materiales

- Katia United Cotton
- col. #3 crudo (x1)
- col. #9 mostaza(x1)
- col. #30 marrón cobre (x1)
- col. #11 marrón pálido (x1)

Ganchillo 4 mm
Tijeras
Aguja lanera

Símbolos utilizados

- ▶ Inicio de vuelta
- Anillo mágico
- Cadeneta
- Punto raso
- ± Punto raso por la hebra trasera
- + Punto bajo
- ± Punto bajo por la hebra trasera
- ⊥ Punto medio alto
- ⊥ Punto alto
- ⊥ Punto alto por la hebra trasera
- ∨ 2 puntos altos en un mismo punto
- ∨ 3 puntos altos en un mismo punto
- ˘ Trabajar en la hebra delantera

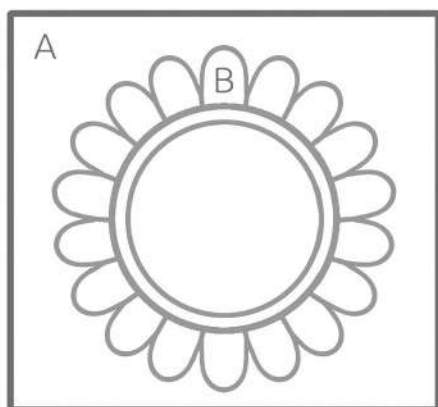

12 cm

12 cm



A (x1) · 1-3 #30
· 4-6 #3

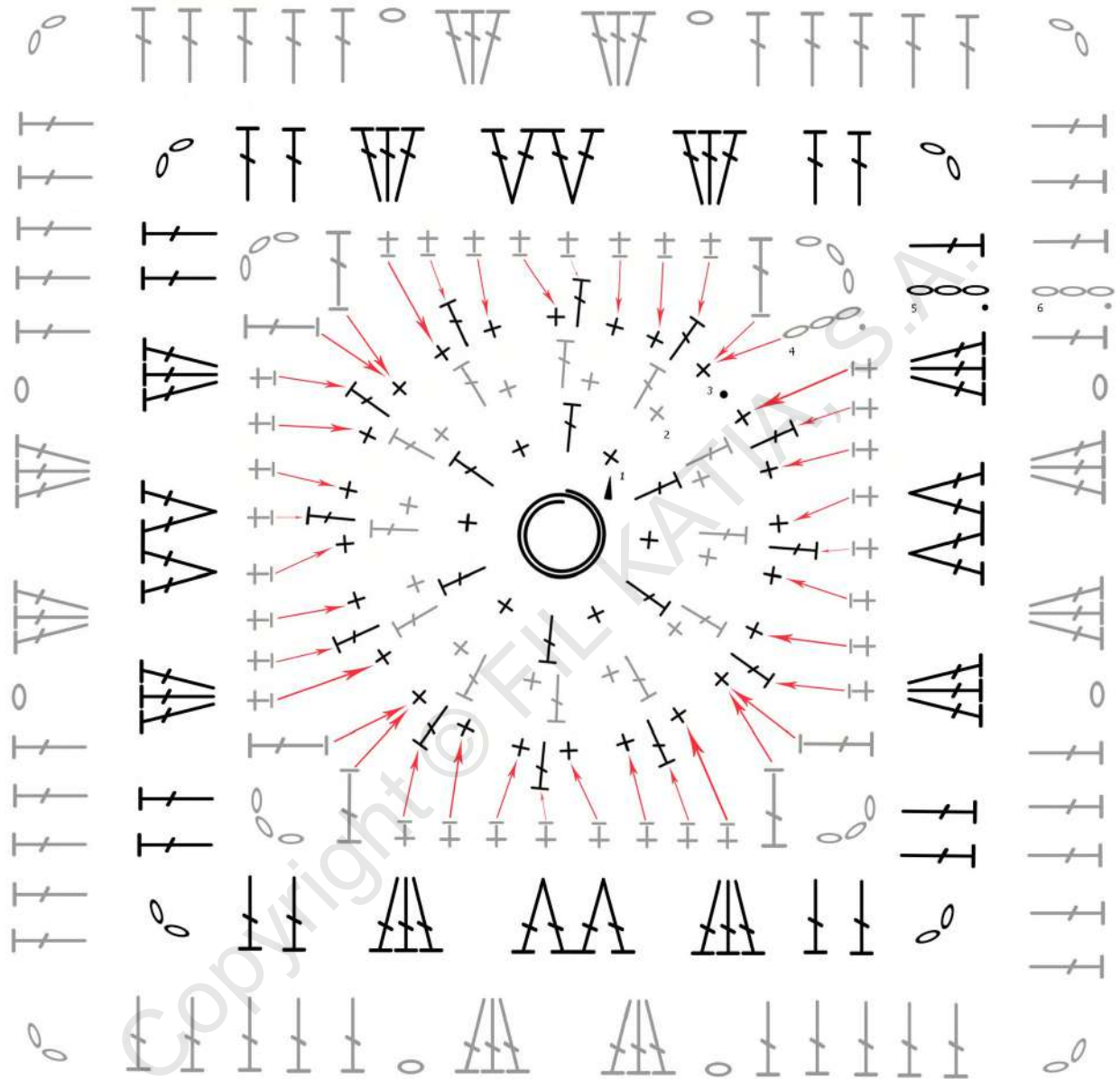

B (x1) · 1 #11

· 2-3 #9





x1

ES GRANNY SQUARE 3D [15]

Materiales

- Katia United Cotton
 - col. #22 turquesa oscuro (x1)
 - col. #9 mostaza (x1)
 - col. #3 crudo (x1)

Ganchillo 4 mm
 Tijeras
 Aguja lanera

Símbolos utilizados

- ▶ Inicio de vuelta
- Anillo mágico
- o Cadeneta
- Punto raso
- + Punto bajo
- ┆ Punto medio alto
- ┆ Punto alto
- ┆ Punto alto por la hebra trasera
- ∨ 2 puntos altos por la hebra trasera en un mismo punto
- ∩ Trabajar en la hebra delantera

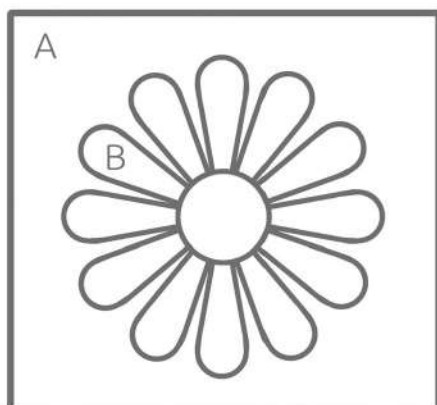

12 cm

12 cm



A (x1) · 1 #9
· 2-5 #22

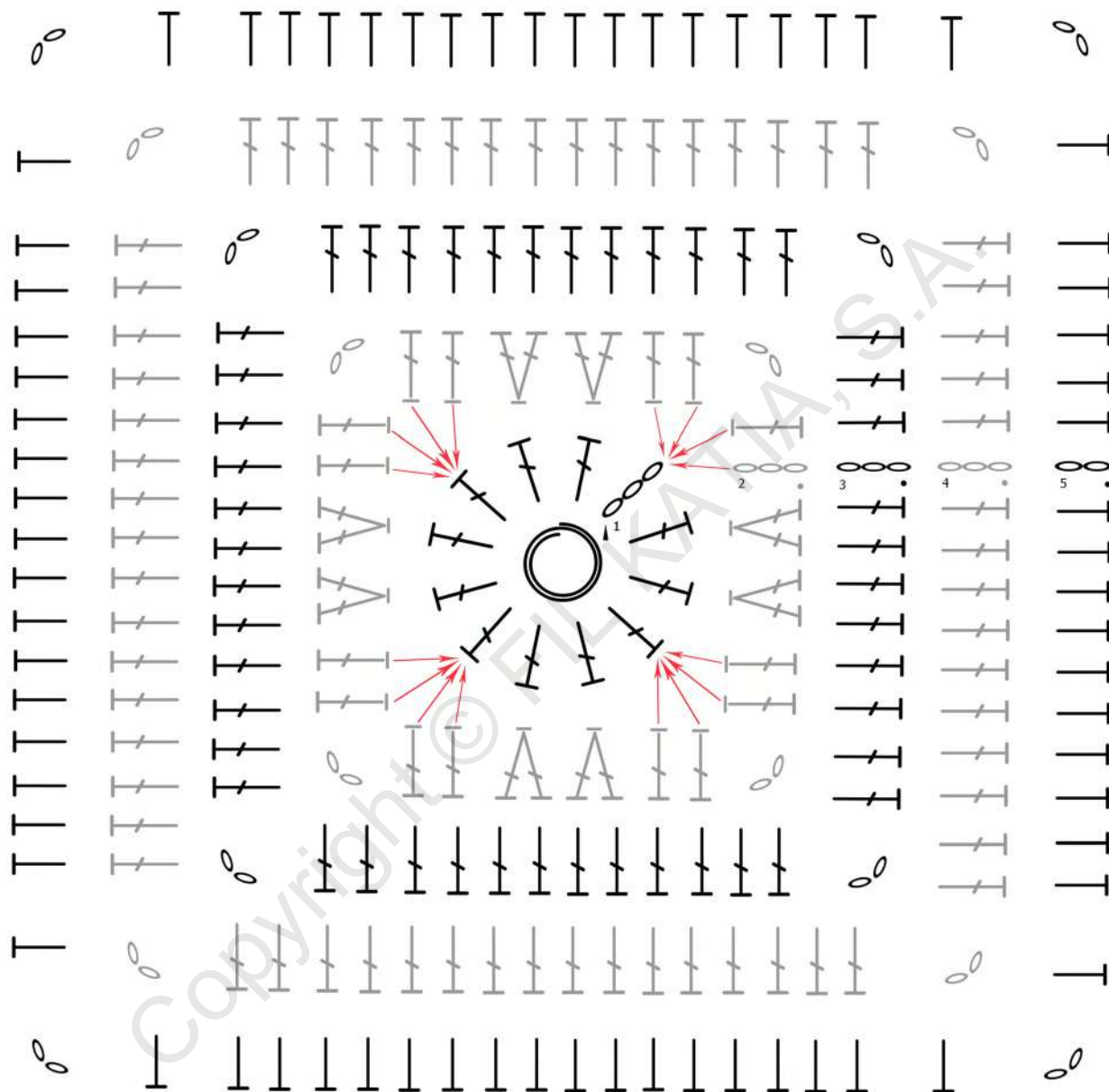

B (x1) #3

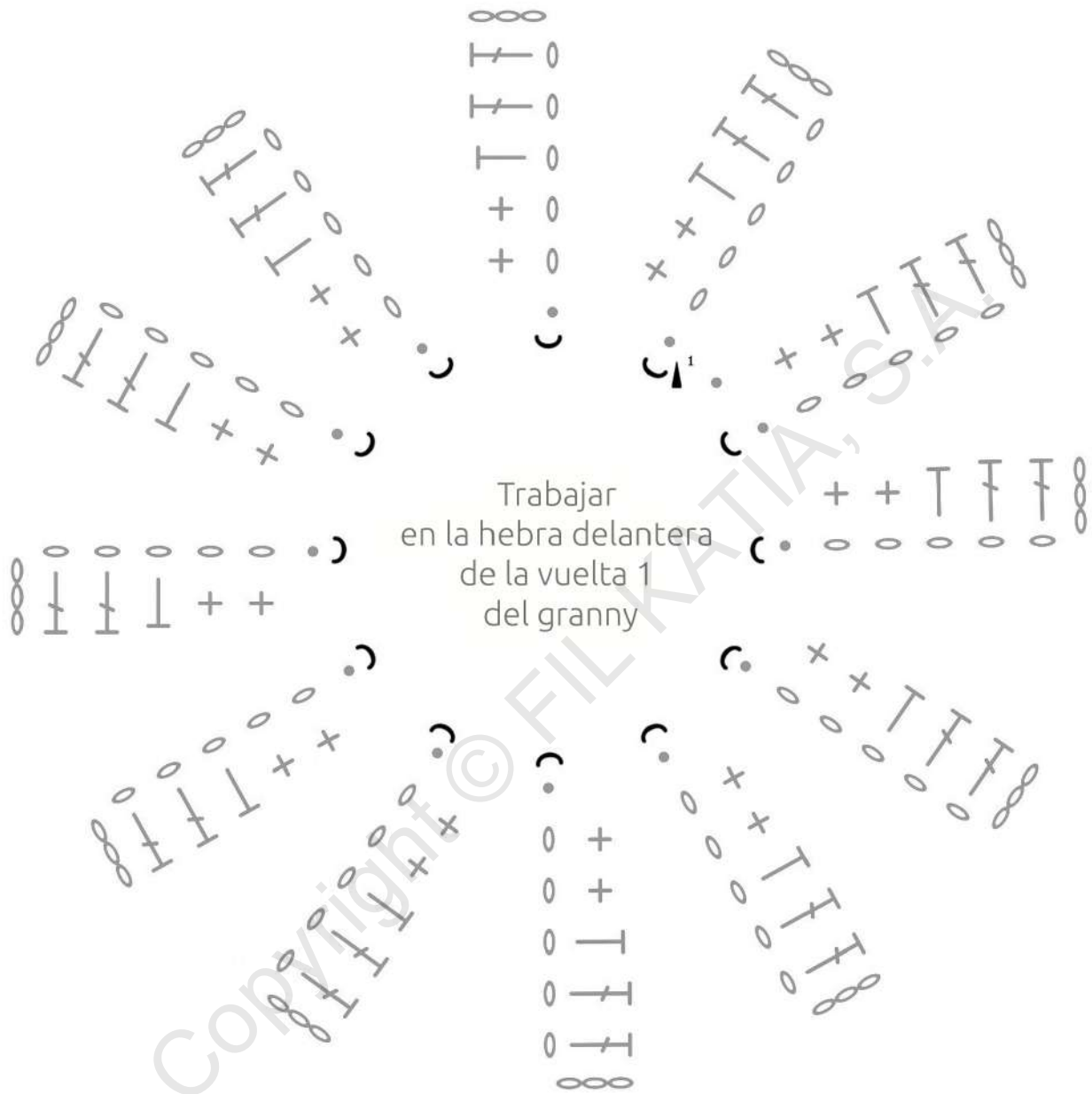



x1

ES GRANNY SQUARE 3D [16]

Materiales

- Katia United Cotton
- col. #28 maquillaje (x1)
- col. #30 marrón cobre(x1)
- col. #3 crudo (x1)
- col. #4 rojo (x1)
- col. #2 negro

Ganchillo 4 mm
Tijeras
Aguja lanera

Símbolos utilizados

- ▶ Inicio de vuelta
- Anillo mágico
- Cadeneta
- Punto raso
- + Punto bajo
- ± Punto bajo por la hebra trasera
- ✕ 2 Puntos bajos en un mismo punto
- ⊥ Punto medio alto
- ∨ 2 puntos medio altos en un mismo punto
- ⊥ Punto alto
- ⊥ Punto alto por la hebra trasera
- ∨ 2 puntos altos en un mismo punto
- ∨ 3 puntos altos en un mismo punto

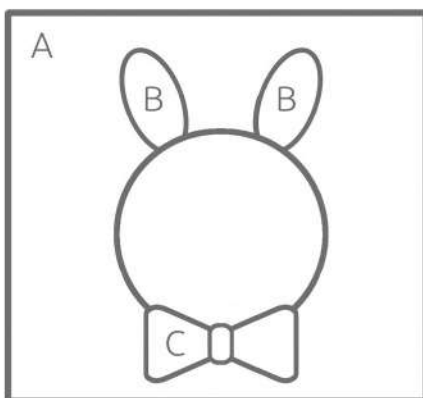

12 cm

12 cm



A (x1) · 1-3 #3
 · 4-6 #30

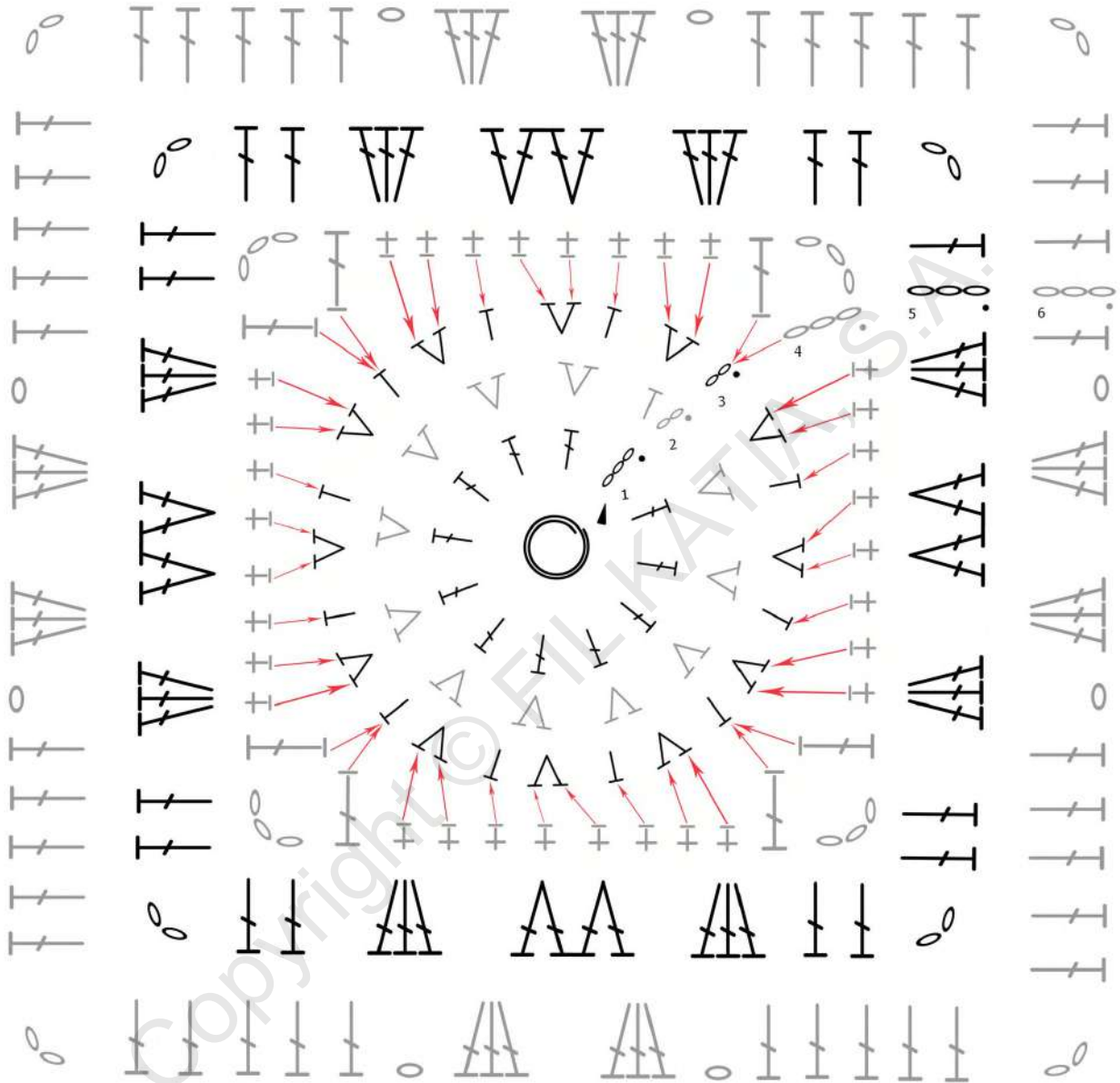

B (x2) · 1 #28
 · 2 #3

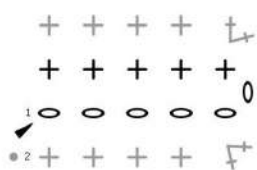

C (x1) #4

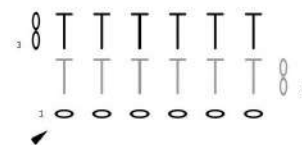



ES GRANNY SQUARE 3D [17]

Materiales

Katia United Cotton

- col. #28 maquillaje (x1)

- col. #21 verde blanquecino(x1)

- col. #3 crudo (x1)

- col. #2 negro

Ganchillo 4 mm

Tijeras

Aguja lanera

Símbolos utilizados

- ▶ Inicio de vuelta
- Anillo mágico
- o Cadeneta
- Punto raso
- + Punto bajo
- ± Punto bajo por la hebra trasera
- ∨ 2 puntos bajos en un mismo punto
- ⊥ Punto medio alto
- ⊥ Punto alto
- ⊥ Punto alto por la hebra trasera
- ⊕ Punto Puff de 3 Pma

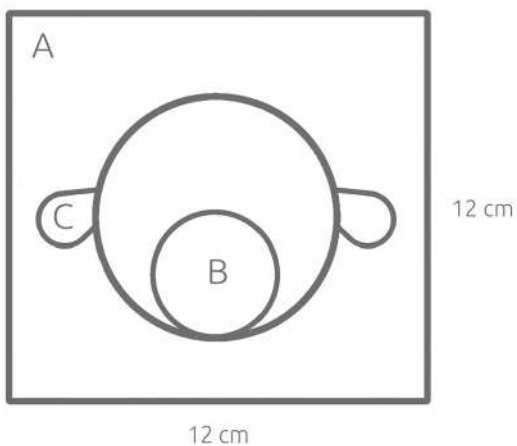

A (x1) · 1-3 #3
 · 4-6 #21

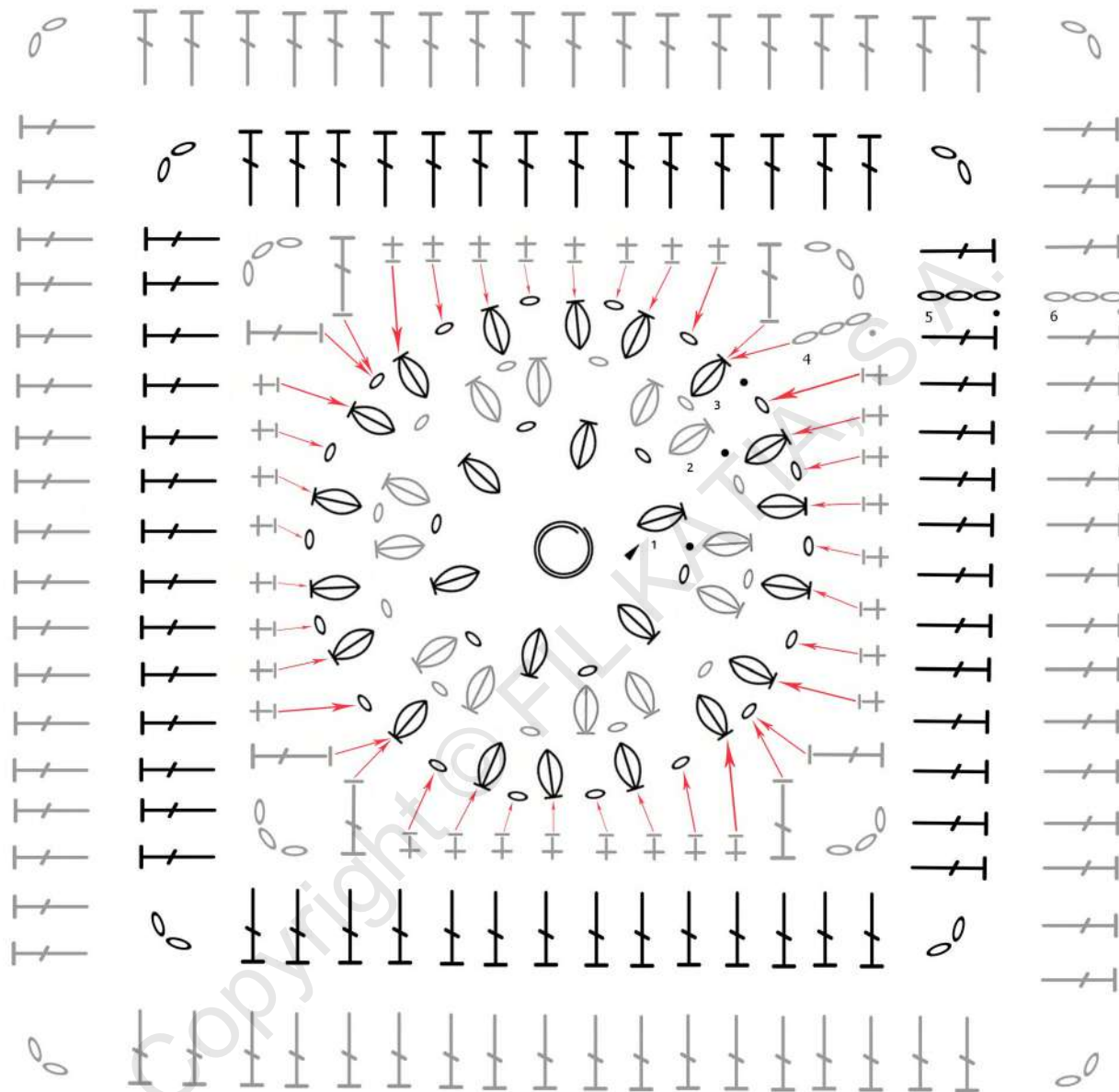

B (x1) #28

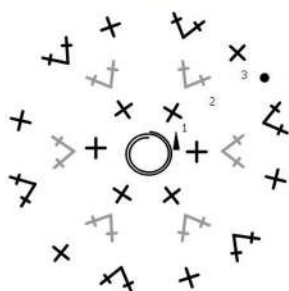

C (x2) #28

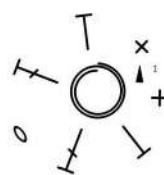



ES GRANNY SQUARE 3D [18]

Materiales

- Katia United Cotton
- col. #14 gris claro (x1)
- col. #3 crudo (x1)
- col. #4 rojo (x1)

Ganchillo 4 mm
Tijeras
Aguja lanera

Símbolos utilizados

- ▶ Inicio de vuelta
- Anillo mágico
- o Cadeneta
- Punto raso
- + Punto bajo
- ⊥ Punto medio alto
- ∨ 2 puntos medio altos en un mismo punto
- ∨ 2 puntos altos en un mismo punto
- ∨ 3 puntos altos en un mismo punto

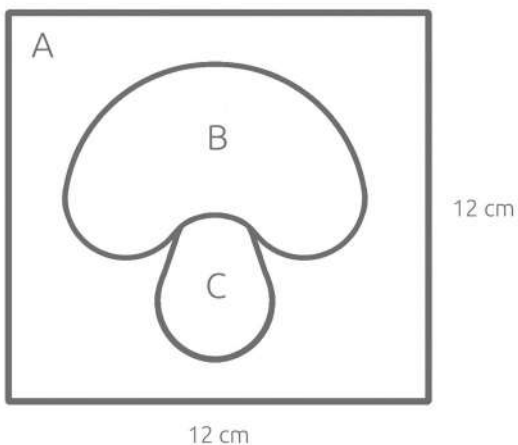

A (x1) #14

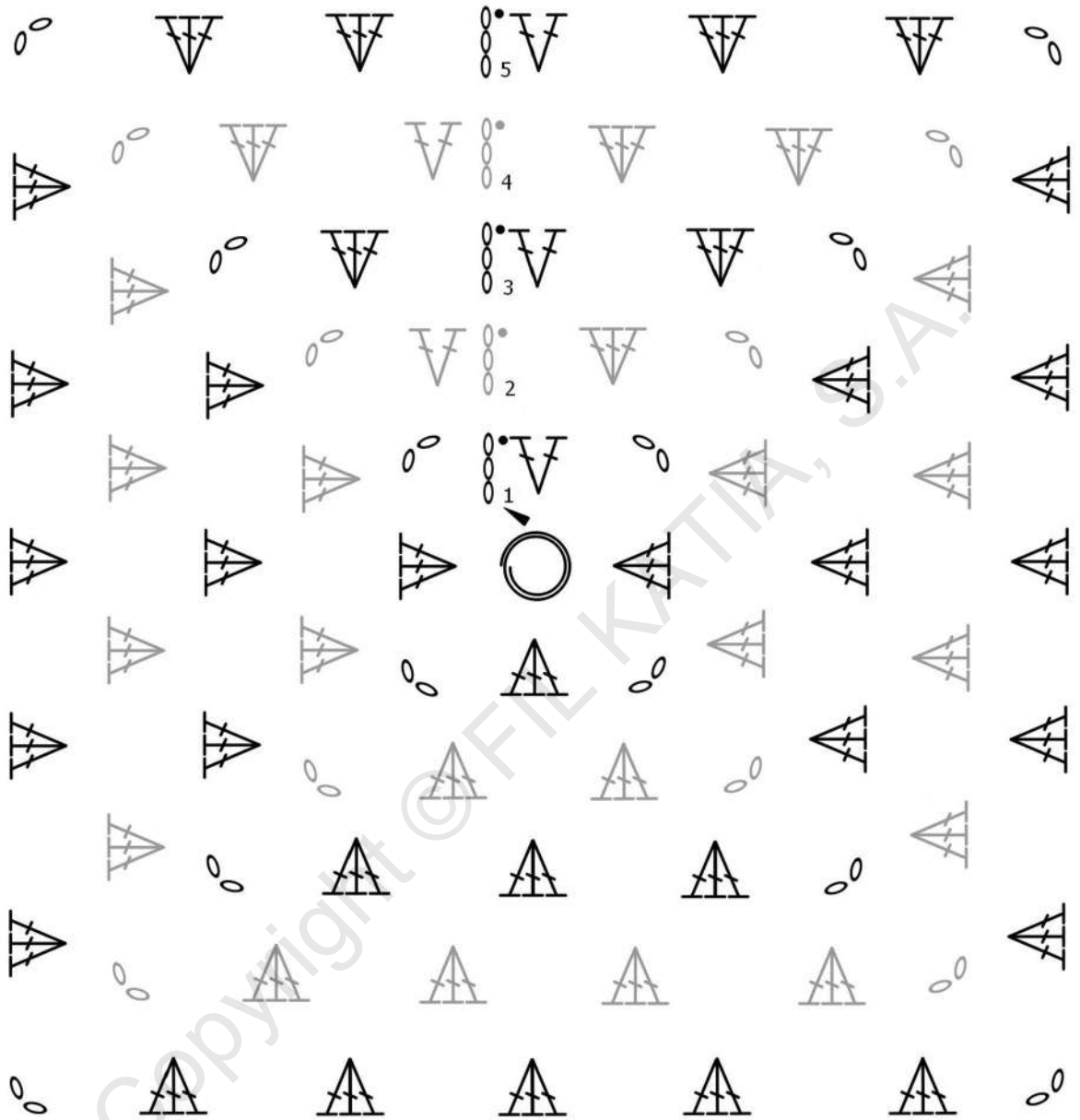

B (x1) #4

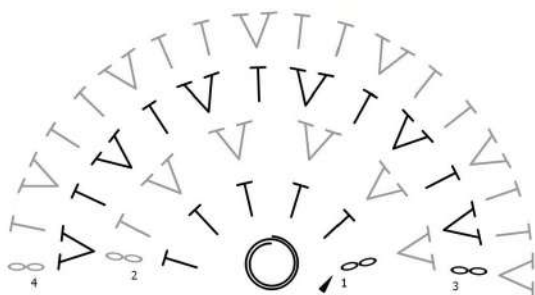

C (x1) #3

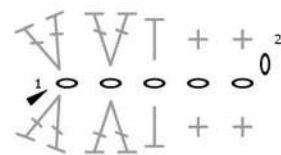



ES GRANNY SQUARE 3D [19]

Materiales

- Katia United Cotton
- col. #22 turquesa oscuro (x1)
- col. #30 marrón cobre(x1)
- col. #3 crudo (x1)
- col. #2 negro

Ganchillo 4 mm
Tijeras
Aguja lanera

Símbolos utilizados

- ▶ Inicio de vuelta
- Anillo mágico
- Cadeneta
- Punto raso
- + Punto bajo
- T Punto medio alto
- I Punto medio alto por la hebra trasera
- ∨ 2 puntos medio altos en un mismo punto por la hebra trasera
- ⋈ Punto alto
- ∨ 2 puntos altos en un mismo punto
- ⋈ Punto doble alto
- ∩ Trabajar en la hebra delantera

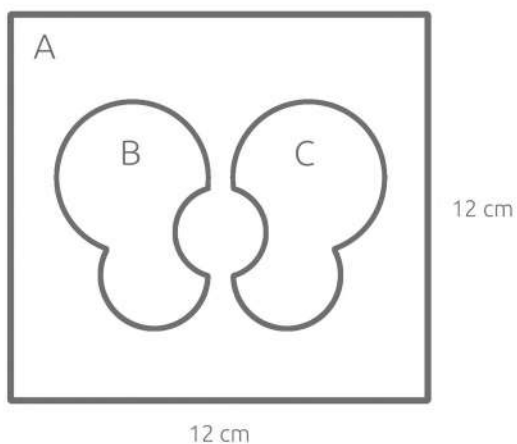

A (x1) · 1 #22
· 2-6 #30

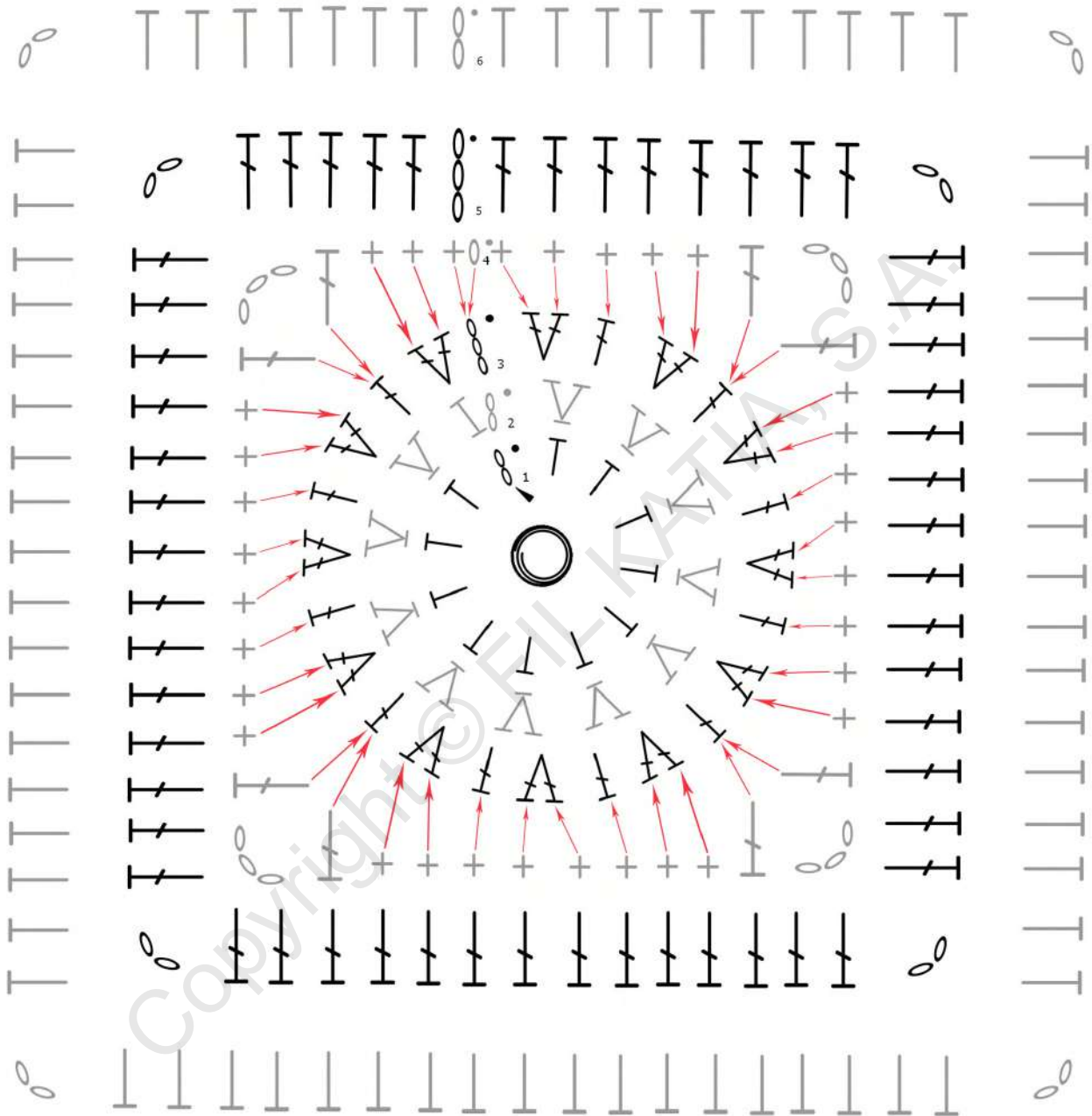

B (x1) · 1 #22
· 2 #3



C (x1) · 1 #22
· 2 #3



x1

ES GRANNY SQUARE 3D [20]

Materiales

Katia United Cotton

- col. #28 maquillaje (x1)

- col. #9 mostaza (x1)

- col. #4 rojo (x1)

- col. #2 negro (x1)

Ganchillo 4 mm

Tijeras

Aguja lanera

Símbolos utilizados

▶ Inicio de vuelta

○ Anillo mágico

◦ Cadeneta

• Punto raso

+ Punto bajo

I Punto medio alto por la hebra trasera

∇ 2 puntos medio altos en un mismo punto por la hebra trasera

⋈ Punto alto

∇ 2 puntos altos en un mismo punto

∇ 3 puntos altos en un mismo punto

⋈ Punto doble alto

⊖ Punto Puff de 3 Pma

˘ Trabajar en la hebra delantera

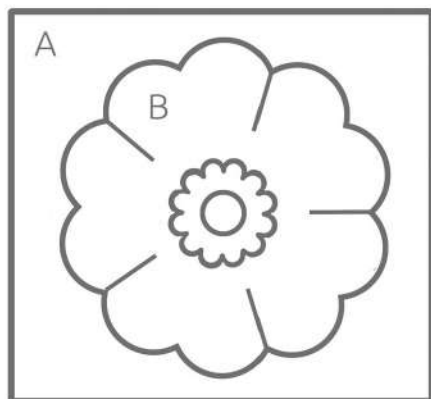

12 cm

12 cm



A (x1) · 1 #9 · 3-6 #28
· 2 #2

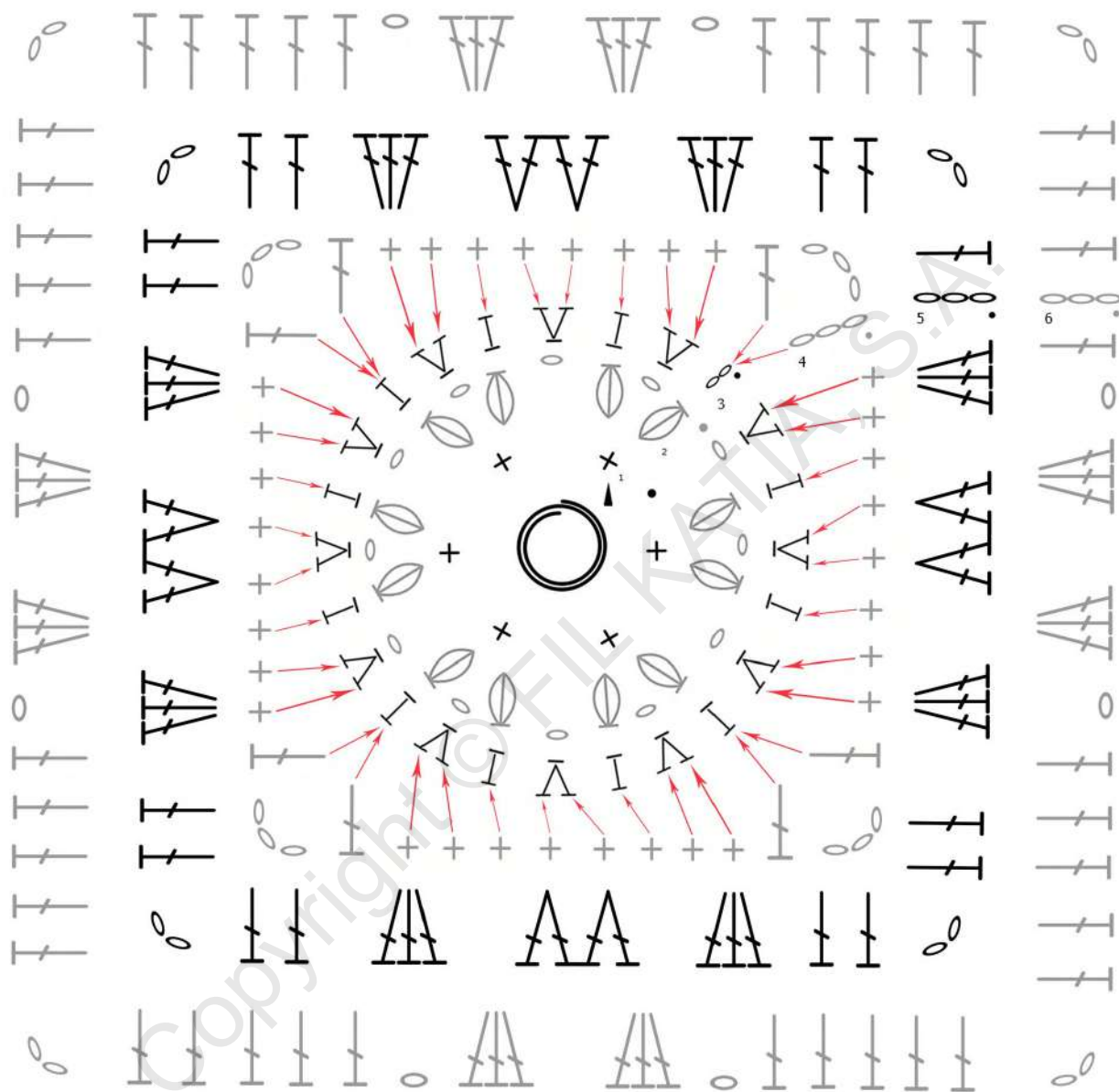

B (x1) #4

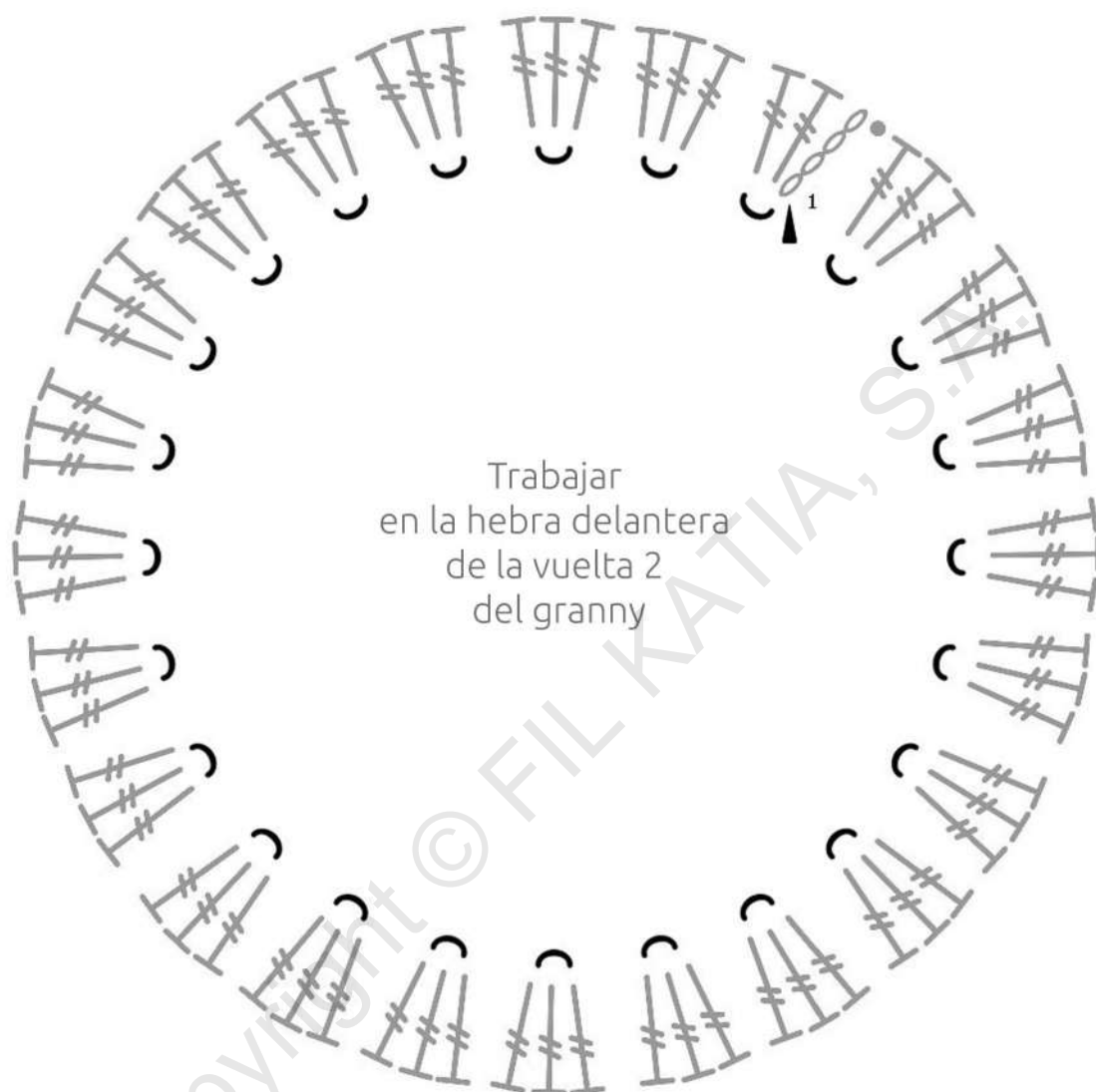



x1

ES GRANNY SQUARE 3D [21]

Materiales

Katia United Cotton
- col. #14 gris claro (x1)
- col. #9 mostaza (x1)

Ganchillo 4 mm
Tijeras
Aguja lanera

Símbolos utilizados

- ▶ Inicio de vuelta
- * Cortar y rematar
- Anillo mágico
- o Cadeneta
- Punto raso
- ± Punto bajo por la hebra trasera
- I Punto medio alto por la hebra trasera
- ƒ Punto alto
- I Punto alto por la hebra trasera
- V 2 puntos altos por la hebra trasera en un mismo punto

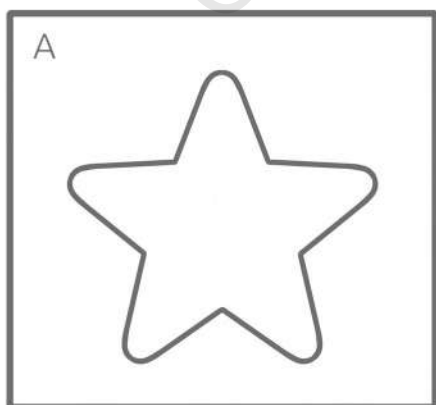

12 cm

12 cm



A (x1) · 1-2 #9
· 3-4 #14

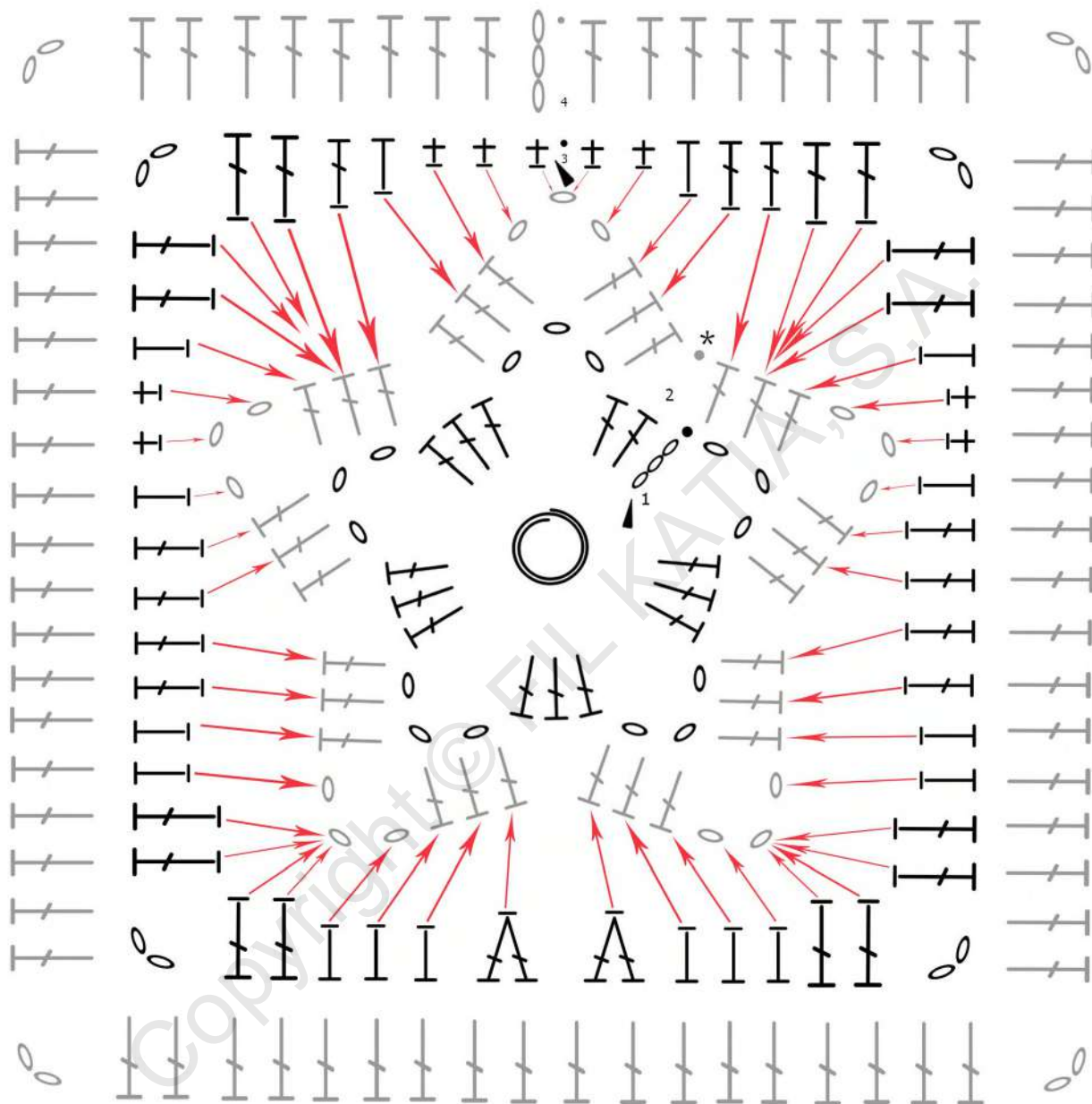



x1

ES GRANNY SQUARE 3D [22]

Materiales

Katia United Cotton

- col. #28 maquillaje (x1)

- col. #22 turquesa oscuro (x1)

- col. #3 crudo (x1)

- col. #2 negro

Ganchillo 4 mm

Tijeras

Aguja lanera

Símbolos utilizados

- ▶ Inicio de vuelta
- Anillo mágico
- Cadeneta
- Punto raso
- + Punto bajo
- ± Punto bajo por la hebra trasera
- ✕ Aumento
- ⊥ Punto medio alto
- ∇ 2 puntos medio altos en un mismo punto
- ⊥ Punto alto
- ⊥ Punto alto por la hebra trasera
- ∇ 2 puntos altos en un mismo punto
- ∇ 3 puntos altos en un mismo punto

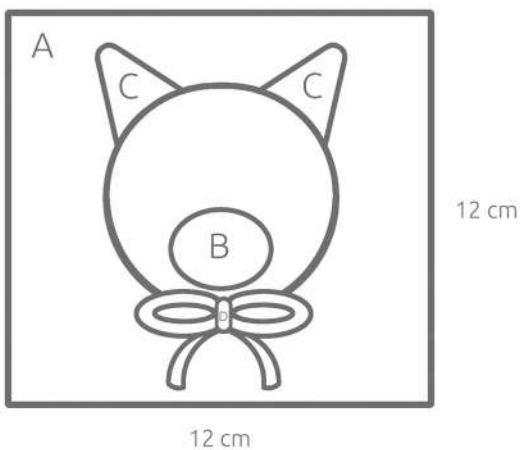

A (x1) · 1-3 #14 / #11 (=color alternativo)
 · 4-6 #3

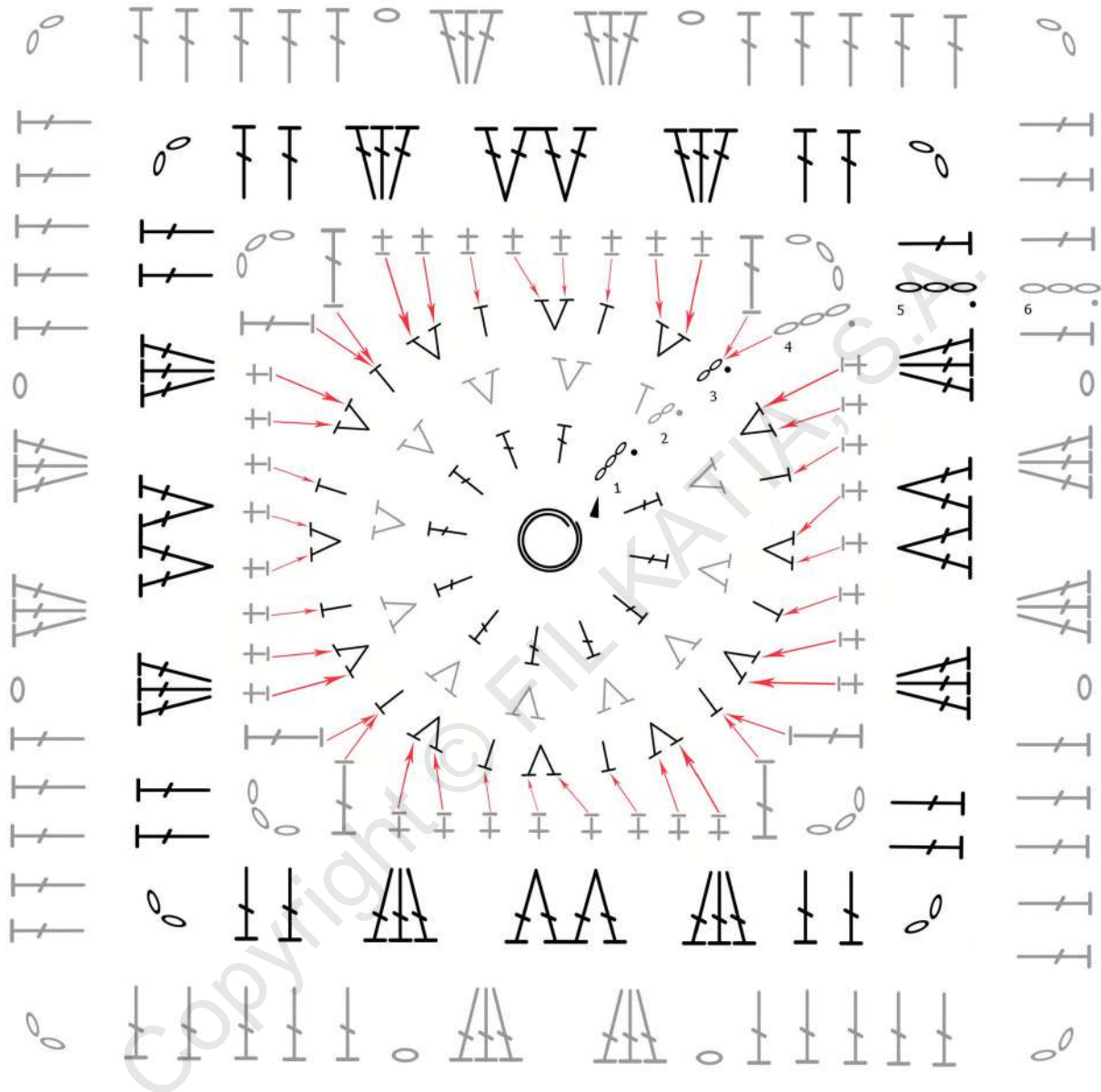

B (x1) #28

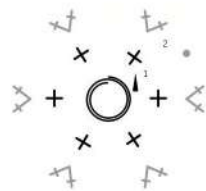

C (x2) #14

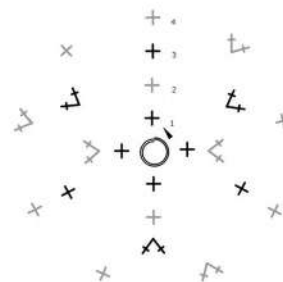

D (x1) #22

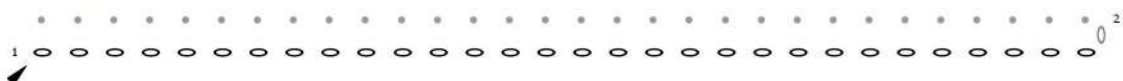



x1

ES GRANNY SQUARE 3D [23]

Materiales

- Katia United Cotton
- col. #22 turquesa oscuro (x1)
- col. #9 mostaza (x1)
- col. #3 crudo (x1)
- col. #2 negro

Ganchillo 4 mm
Tijeras
Aguja lanera

Símbolos utilizados

- ▶ Inicio de vuelta
- * Cortar y rematar
- Anillo mágico
- Cadeneta
- Punto raso
- + Punto bajo
- ± Punto bajo por la hebra trasera
- ⌋ Punto medio alto
- ⌋ Punto medio alto por la hebra trasera
- ⌋ Punto alto
- ⌋ Punto alto por la hebra trasera
- ∨ 2 puntos altos por la hebra trasera en un mismo punto
- ∩ Trabajar en la hebra delantera

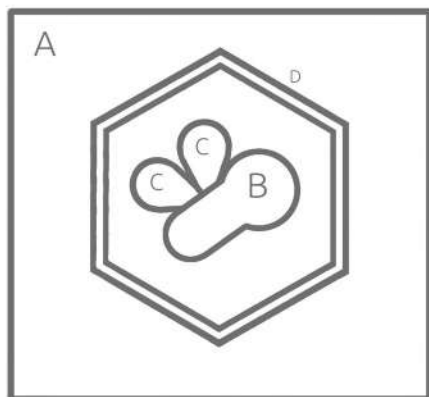

12 cm

12 cm



A (x1) · 1-3 #3
· 4-6 #22

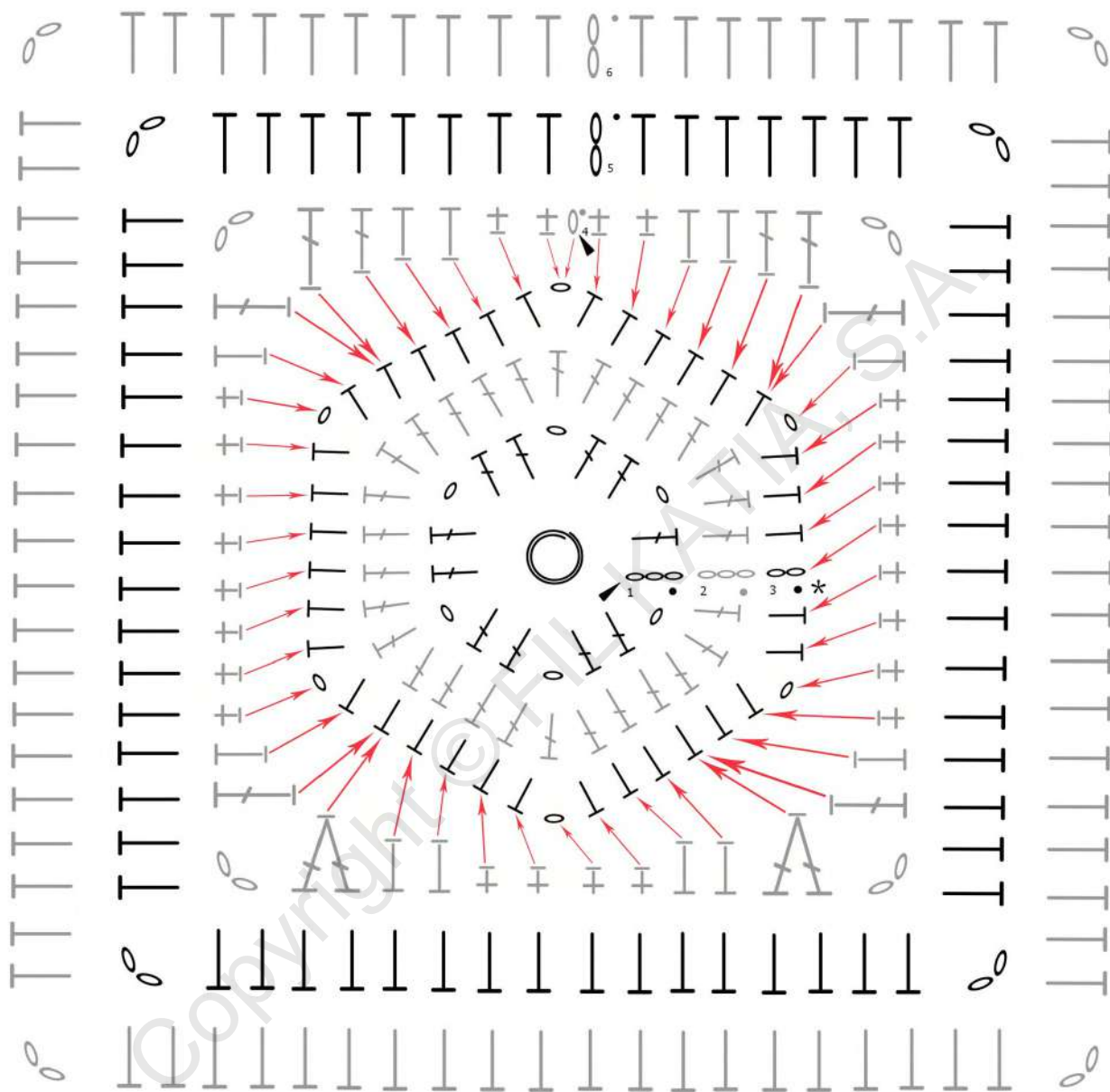

B (x1) #9

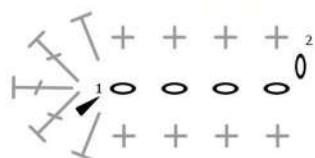

C (x2) #3

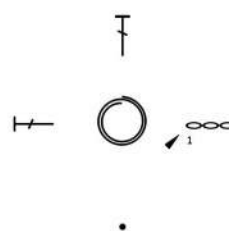

D (x1) #9





x1

ES GRANNY SQUARE 3D [24]

Materiales

- Katia United Cotton
- col. #21 verde blanquecino (x1)
- col. #3 crudo (x1)
- col. #29 naranja (x1)
- col. #20 caqui (x1)

Ganchillo 4 mm
Tijeras
Aguja lanera

Símbolos utilizados

- ▶ Inicio de vuelta
- * Cortar y rematar
- Anillo mágico
- Cadeneta
- Punto raso
- + Punto bajo
- ± Punto bajo por la hebra trasera
- T Punto medio alto
- ⋈ Punto alto
- ∇ 2 puntos altos en un mismo punto
- ∇∇ 3 puntos altos en un mismo punto
- ∇∇∇ 4 puntos altos en un mismo punto
- ⊕ Punto burbuja de 3 Pa por la hebra trasera

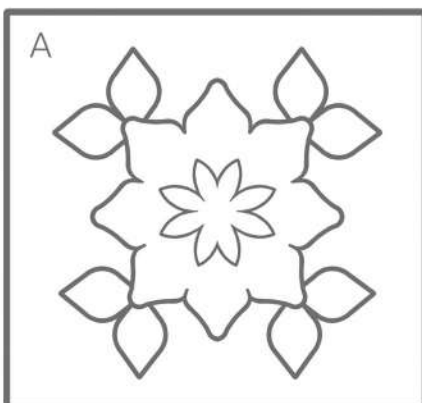

12 cm

12 cm



A (x1) · 1 #3 · 3 #20
· 2 #29 · 4-5 #21

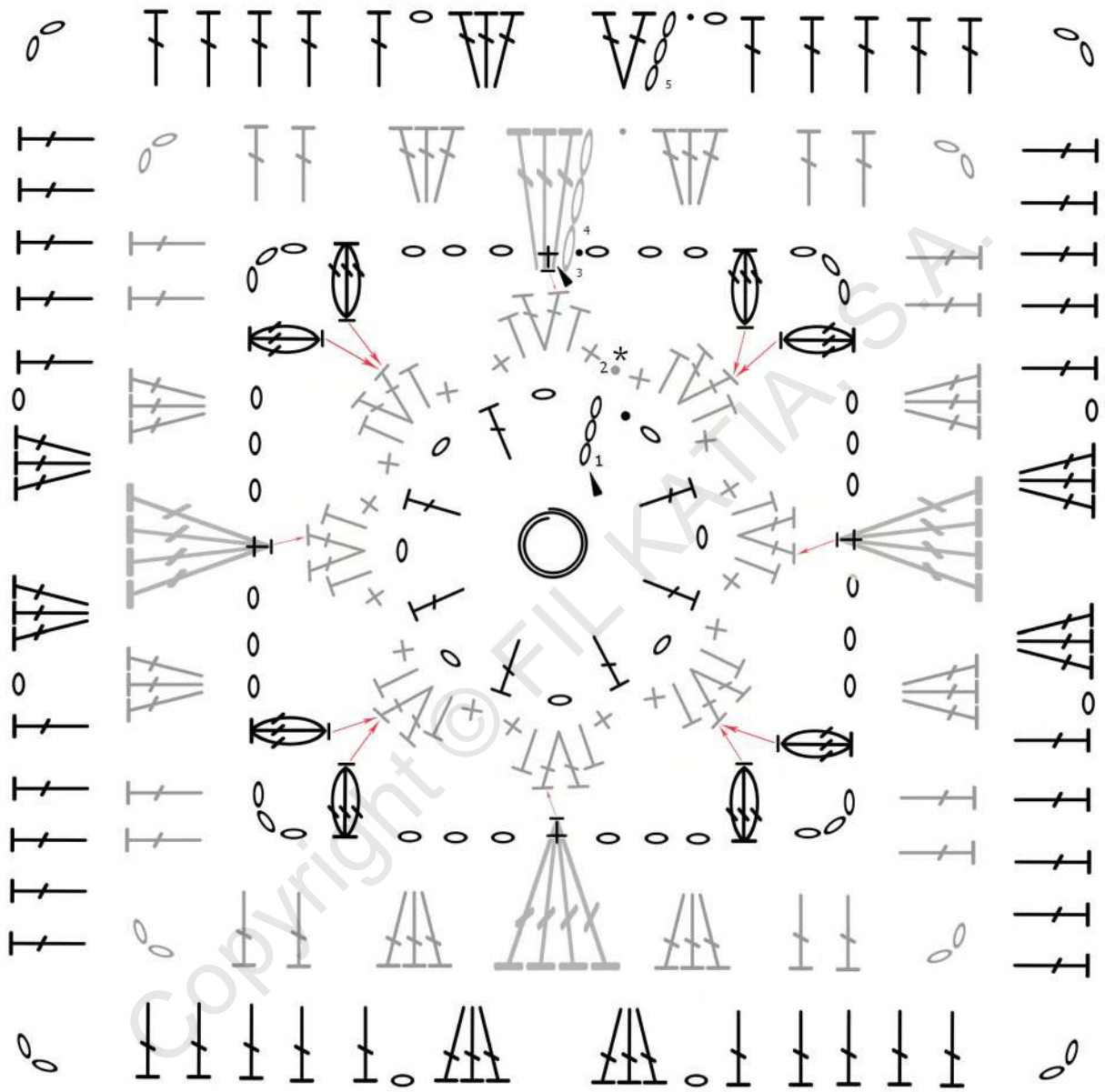



ES UNIONES Y BORDE MANTA GRANNY SQUARE 3D

08	03	02	09	04	05
07	12	11	10	01	20
06	01	14	15	02	17
05	24	13	16	03	08
10	09	04	21	12	07
11	18	23	06	19	22

GRANNY 3D		
01	Oso	x2
02	Manzana	
03	Nube	
04	Mariquita	
05	Sol	
06	Fresa	
07	Cactus	
08	Piña	
09	Ratón	
10	Caracol	
11	Naranja	x1
12	Cerdito	
13	Arcoíris	
14	Girasol	
15	Margarita	
16	Conejo	
17	Oveja	
18	Seta	
19	Mariposa	
20	Amapola	
21	Estrella	
22	Gato	
23	Abeja	
24	Flor Naranja	

Materiales

Katia United Cotton
- col. #3 crudo (x4)

Ganchillo 4 mm
Tijeras
Aguja lanera

Símbolos utilizados

- ▶ Inicio de vuelta
- 0 Cadeneta
- Punto raso
- + Punto bajo
- ⊕ Punto por la hebra trasera de cada granny
- ⊖ Punto alto
- ⊖ Punto alto por la hebra trasera
- V 2 puntos altos en el mismo punto
- V 2 puntos altos por la hebra trasera en el mismo punto
- V 3 puntos altos en el mismo punto
- V 3 puntos altos por la hebra trasera en el mismo punto



Realización

Unir los granny squares según el orden dado en el gráfico de la manta.

Los granny squares están dispuestos intercalando uno con fondo sólido y uno con fondo calado, invirtiendo el orden en la fila de arriba y de abajo.

Es recomendable unir primero por columnas, de abajo arriba y de izquierda a derecha.

Una vez unidos todos los granny squares verticalmente, trabajar por filas: de derecha a izquierda y de abajo a arriba, como indica este gráfico.

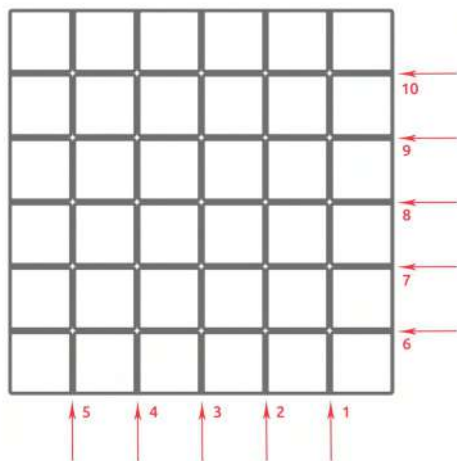

Una, encarando las partes del revés de la labor, con Katia United Cotton color #3 crudo (o color #1 blanco si tu kit CAL Mini Explorer es S2 o S3) y ganchillo de 4 mm de la siguiente manera:

1. Comienza en la esquina inferior del primer granny square (izquierda) introduciendo el ganchillo en la 2ª *cadena* de dicha esquina y en la 2ª *cadena* de la esquina inferior del segundo granny (derecha), enganchar hebra, 1 *cadena* + 1 *punto bajo* (1 p)
 2. 1 *punto bajo* por la hebra trasera de cada granny en cada punto de ese lado (18 p)
 3. 1 *punto bajo* en la 1ª *cadena* de la esquina superior de ambos granny squares (1p)
- En total 20 puntos en cada unión.
4. Sin cortar el hilo, repite los pasos 1-3 con los siguientes 2 granny squares.

De manera continua, en cada columna se unen 12 granny squares: 6 izquierda + 6 derecha. Repite este proceso en las filas: 12 granny squares = 6 abajo + 6 arriba.

Al unir por filas, realiza 1 *punto bajo* también en el punto bajo correspondiente a la unión vertical de esa columna, justo donde se juntan los 4 granny squares.

Una vez unidos todos, corta y remata hilos para hacer el borde con mayor comodidad.

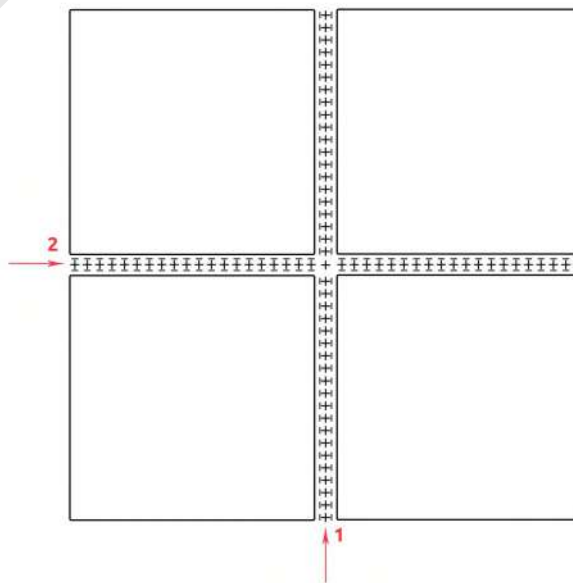

Realiza el borde alrededor de la manta de granny squares con color #3 crudo (o color #1 blanco) y ganchillo de 4mm, teniendo en cuenta lo siguiente:

1. La **primera vuelta del borde** se realiza en *hebra trasera*.
2. Empieza en la esquina inferior derecha del último granny abajo a la derecha (Granny 3D Gato [22]) en la hebra trasera de la 2ª *cadena*: 3 *cadenas*, 1 *punto alto*, 2 *cadenas* y 2 *puntos altos* en el mismo punto. En el resto de esquinas realiza 2 *puntos altos*, 2 *cadenas* y 2 *puntos altos* en un mismo punto.
3. Desde la esquina, salta 1 punto para hacer 3 *puntos altos* en un mismo punto, y de igual manera al acercarse a ella: salta 1 punto desde los últimos 3 *puntos altos* de ese lado.

4. Realiza el resto del borde: *3 *puntos altos* en un mismo punto, salta 2 puntos* Repite.

5. Al llegar a la unión de granny squares, en vez de 3 *puntos altos* en un mismo punto, realiza: 1 *punto alto* en la hebra trasera de ese granny (= *punto de unión*), 1 *punto alto* en el *punto bajo* de unión, 1 *punto alto* en la hebra trasera del siguiente granny (= *punto de unión*).

Vuelta 1 = 516 p.

7. En la **segunda vuelta del borde**, realiza 3 *puntos altos* en cada espacio entre grupos de 3 *puntos altos* de la vuelta anterior.

8. Termina la vuelta realizando 2 *puntos altos* en el último espacio y une con *punto raso* en la 3ª *cadena*.

9. Corta y remata todos los hilos.

Vuelta 2 = 528 puntos

Notas sobre bloqueo

Bloquear los granny squares es opcional. Puedes unirlos fácilmente sin haberlos bloqueado, pues todos tienen el mismo número de puntos en sus lados.

Si quieres bloquear, lo puedes hacer granny a granny o la manta completa, una vez unidos todos los cuadrados.

Bloqueo de granny individual

- Puedes emplear un bloqueador de grannies, pulverizar un poco de agua y dejar secar.
- También puedes usar una base de goma eva o una toalla y fijarlos con alfileres. Pulverizar agua y dejar secar.
- Otra opción: plancha por el revés del granny, sin vapor y a baja temperatura, sin hacer presión y sin estirar.

Bloqueo de la manta completada

Una vez acaba la manta, estírala suavemente para darle forma cuadrada:

1. Pon la manta sobre una superficie plana y blanda para poder clavar alfileres o bloqueadores de tejido.
2. Fija los bordes de la manta con alfileres de manera que la manta quede recta por todos los lados, con cuidado de no deformar el borde.
3. Pulveriza agua y deja secar.
4. Retira los alfileres después del secado.

